



cyclee

**VIEW PLUS
DISPLAY
USER
MANUAL**

VALEO CYCLEE™ SYSTEM

Valeo

INDEX

Please click on the **language** you'd like to jump to



[English](#) _____ **4**

[Français](#) _____ **26**

[Deutsch](#) _____ **48**

[Nederlands](#) _____ **70**

[Español](#) _____ **92**

[Italiano](#) _____ **114**

We thank you for choosing an e-bike equipped with the Valeo Cyclee™ system.

This revolutionary system will allow you to tackle every journey with your e-bike, whether it's a city commute, a mountain ride or a cruise on the week-end.

It is the user's responsibility to read and comply with this manual to ensure the proper use and function of the Valeo Cyclee™ system.

Note: The content of this user manual is subject to change without notice. To make sure you have the final version, visit our website regularly at www.valeocyclee.com

Due to customization by the e-bike manufacturer the specifications of this manual may not reflect all specifications of your e-bike. Please refer to your bike manufacturer if necessary.

Valeo cannot under any circumstances be held accountable for any direct or indirect damage of any nature whatsoever, nor for losses or costs resulting from improper use.



SAFETY INSTRUCTIONS



Read all the safety and general instructions.



Failure to observe the safety instructions may result in serious injury and/or fire and/or electric shock.

Make sure to not be distracted by the display while riding to avoid accidents. If you want to manipulate your display other than switching the assistance level, **stop riding to do so.**

Save all safety warnings and instructions for future reference.

The term display is used in these instructions to describe the on-board computer of your Valeo Cyclee™ system.

Do not use the on-board computer as a handle. Lifting the e-bike up by the display can cause irreparable damage to the on-board computer.

PRODUCT SPECIFICATIONS

Intended use

The View Plus display is designed to control and give information about the Valeo Cyclee™ system. New functions, changes in software may be introduced during the product life.

For some bikes the software specifications may be different than stated in this manual (default specifications), please refer to your bike manufacturer if needed.

PRODUCT FEATURES

The numbering of the components shown refers to the illustrations associated.

Display:

1. ON/OFF (long press: anti-theft function)
2. Lights (long press: mileage navigation)
3. Assistance level selection
4. Display holder
5. USB-C port (for phone recharge 5V & 2A max. and diagnostic tool connexion)



Note: the display is equipped with a luminosity sensor. When the surroundings light drops, the screen backlight will be activated automatically.

Remote:

1. Upshift for gearbox
2. Downshift for gearbox
3. Gearbox mode selection (Auto - Manual)
Long press: Reverse (Optional on defined bikes)
4. Throttle (Boost & Walk assist)

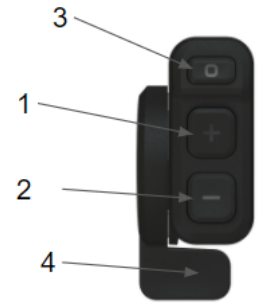

Main screen elements:

1. Current speed
2. Distance
3. Gear engaged
4. Walk assist
5. Assistance mode
6. Unit selected (KM/H or MPH)
7. Battery state of charge indicator
8. Light status
9. Maintenance mode
10. Lock mode
11. Bluetooth status

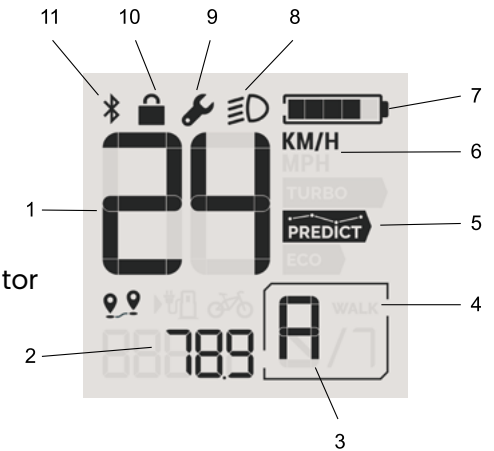

TECHNICAL DATA

Model	View Plus
SKU display	654200
SKU display mount	654201
Protection rating	IP65
Screen size	40 x 40 mm

OPERATING INSTRUCTIONS

The power of the View Plus display is supplied by the Valeo e-bike system battery.



Please read the battery, charger and the Valeo Cyclee™ mobile app user manual before using the View Plus display.

Switching the system On

To switch the e-bike system On you may briefly press the On/Off button on the display. If your Valeo Cyclee™ System is in lock mode you may need to enter a pin code or unlock the e-bike via the Valeo Cyclee™ mobile app. Please refer to the lock mode section below.

You can also turn the e-bike system On by pressing the On/Off button of the battery.

Switching the system Off

To switch Off the e-bike system press the On/Off button, the display and the whole system is switched off.

A **short press** on the On/Off button will simply turn the system Off, when a **long press** will turn the system Off and put it in lock mode.

If no energy is drawn from the e-bike system for some time and the e-bike is not moving the system will shut off on its own.

Always switch the system/battery Off before removing or installing the battery onto the e-bike.

Lock mode

The lock mode is the anti-theft function of your Valeo Cyclee™ system.

Before using the lock mode for the first time you need to enable this function in your Valeo Cyclee™ mobile app.

When in lock mode the electrical assistance is automatically shut-off and the integrated gearbox switches in neutral position without any

possibility to crank.

When lock mode is activated the display screen is only showing the lock icon. To activate the bike you need to enter the pin code previously selected on the Valeo Cyclee™ Mobile app or unlock directly through the app.

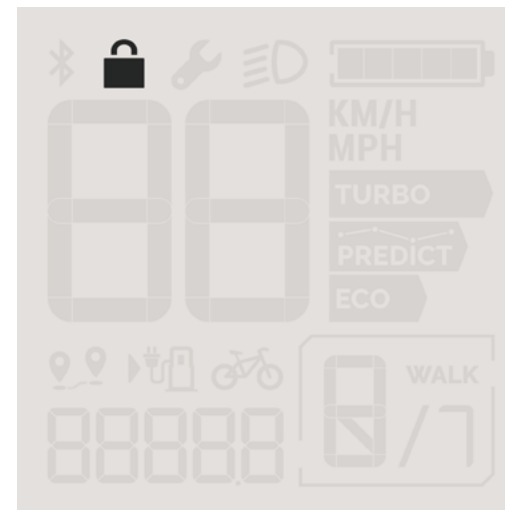

To read more about the lock mode please refer to the Valeo Cyclee™ mobile app user manual.

ASSISTANCE LEVEL

The drive is activated as soon as you step on the pedals (except in assistance level "Off"). The motor output depends on the assistance level selected.

As soon as you stop pedaling when in normal operation, or as soon as you have reached the speed limit of your e-bike, the assistance from the e-bike motor is switched off.

The motor is automatically reactivated as soon as you start pedaling again and the speed is below the speed limit of your e-bike.

Assistance modes

You can select the level of assistance you need from the e-bike motor by selecting the correct assistance mode on the display. The assistance level can be changed at any time, even while riding.

The following assistance levels are available on your Valeo e-bike system:

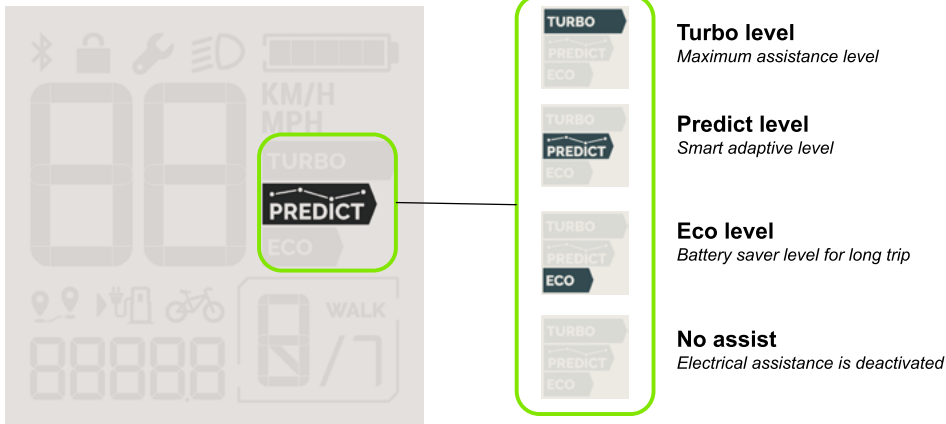

To select the desired assistance level press the assistance level button on the display.



Assistance level button

The assistance modes follow this sequence:

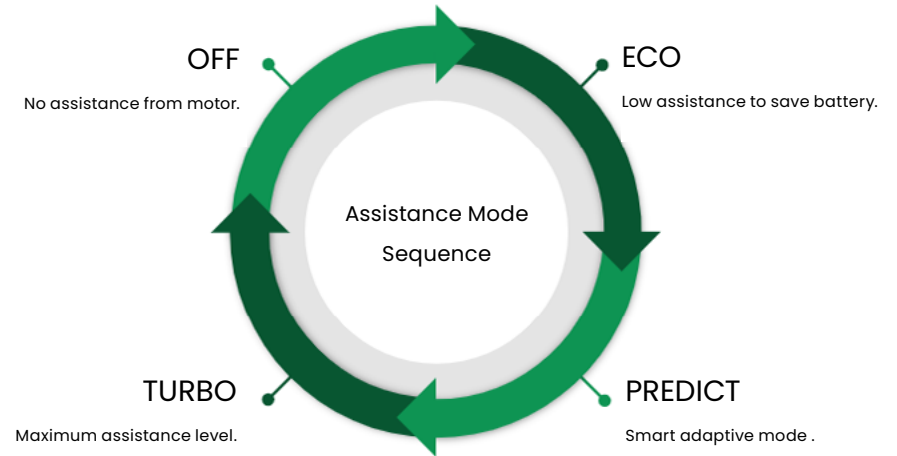

Note: in assistance mode "Predict" the assistance is set by the system according to the rider cadence and power output. In this mode the gearbox is always set to automatic by the smart e-bike system. Manual shifting is not possible in Predict mode.

Assistance level	Description
Off	Assistance deactivated
Eco	Battery saver mode
Predict	Smart adaptive mode
Turbo	Maximum assistance mode

The motor output depends on the force applied on the pedals by the rider and the assistance mode selected, up to 130 Nm in Turbo or Predict mode.

VALEO CYCLEE™

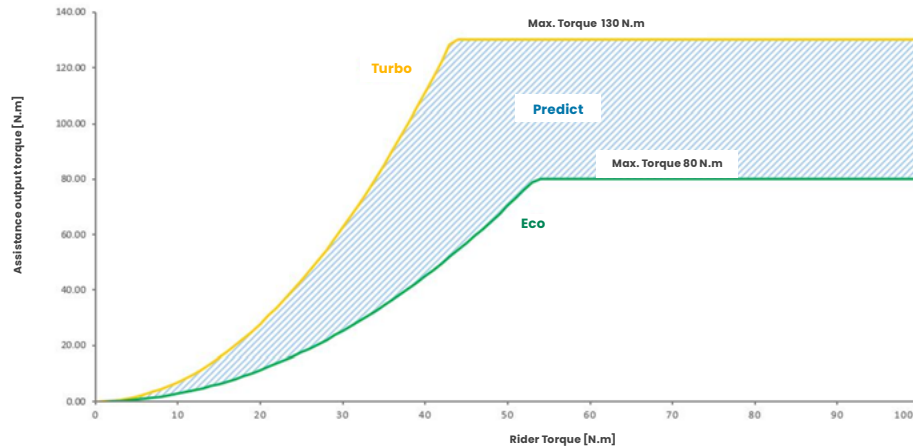

Note: Default level setting, Max torque and assistance factor may vary depending on the setting chosen by each bike brand.

GEAR SELECTION

Gearbox modes

Your Valeo Cyclee™ e-bike system is equipped with a gearbox integrated in the mid drive unit. The gearbox can be operated manually by the rider or automatically by the Valeo Cyclee™ e-bike system.

Note: some e-bikes can be equipped with a reverse mode. Generally on cargo bikes this mode will help you to back up and manoeuvre with heavy payloads. The reverse mode is not present on other e-bikes.

The mode selected is visible in the bottom right corner of your display screen.

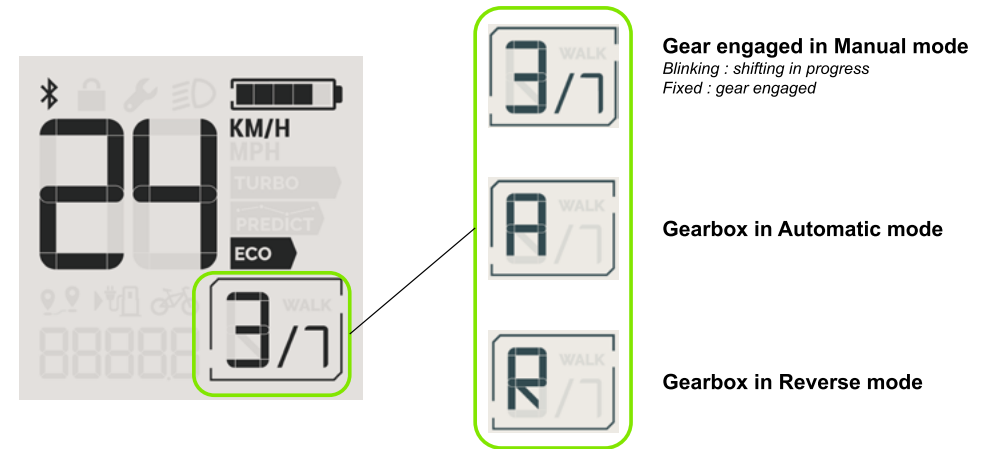

To change between gearbox modes press the gear mode button on your departed remote (1). A long press will put the system in reverse mode on equipped bikes.

Gearbox in manual mode

In manual mode the rider has control over the gear shifting. The gear selected is shown in the bottom right corner of the display screen as a number "N/7".

To change the gear in manual mode press the “+” or “-” buttons on the deported remote.

“+” to Upshift

“-” to Downshift

The gear-shifting should be used in the same way as with a normal bicycle. By selecting the correct gear, you can increase your speed and range while applying the same amount of force on the pedals.

Note: When the selected gear is flashing on the display, the system indicates that it is not possible to shift the gear. Briefly stop pedaling to let the gear engage and resume pedaling. Please refer to your bike shop if this error occurs frequently.

Gearbox in automatic mode

In automatic mode, the e-bike smart system is selecting the best gear available for you according to your pedaling cadence and the terrain profile.

In automatic mode “A” is showing in the bottom right corner of the display screen.

Note: in assistance mode “Predict” the gearbox is always set to automatic by the smart e-bike system.

Gearbox in reverse mode

The reverse mode allows the rider to back up and manoeuvre the bike easily even with heavy payload. Once in reverse mode, the rider can activate it by pushing gently the throttle of the deported remote.

The reverse mode isn't present on all systems and is usually reserved to cargo bikes.

In reverse mode “R” is shown in the bottom right corner of the display screen.

SWITCH LIGHTS ON/OFF



On bikes equipped with lighting powered by the e-bike battery, the front and rear lights can be controlled from the display unit by pressing briefly the “lights” button.

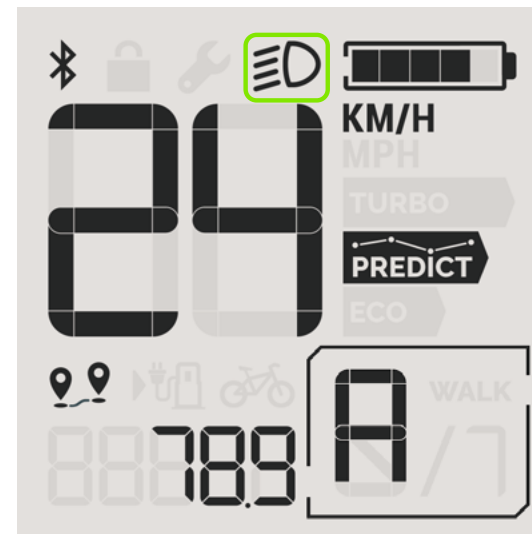

When the lights are on, the light icon is showing on the display screen.



Pressing again the button will switch off the lights and the icon will disappear from the display screen.

SPEED AND DISTANCE

The display unit allows the rider to see essential information about the e-bike and the trip according to the unit selected (km or miles). Main functions are:

Speed	e-bike current speed, measured from the motor and speed sensor on the rear wheel
Trip distance	Daily distance, the trip distance can be reseted by a long press on the light button  and the assistance level button  , simultaneously.
e-bike range	Autonomy left with the current state of charge of the battery and depending on the selected assistance mode
Total distance / ODO	Total distance covered with the e-bike

The unit KM/h or MPH can be adjusted by changing this setting in your Valeo Cyclee™ mobile app.

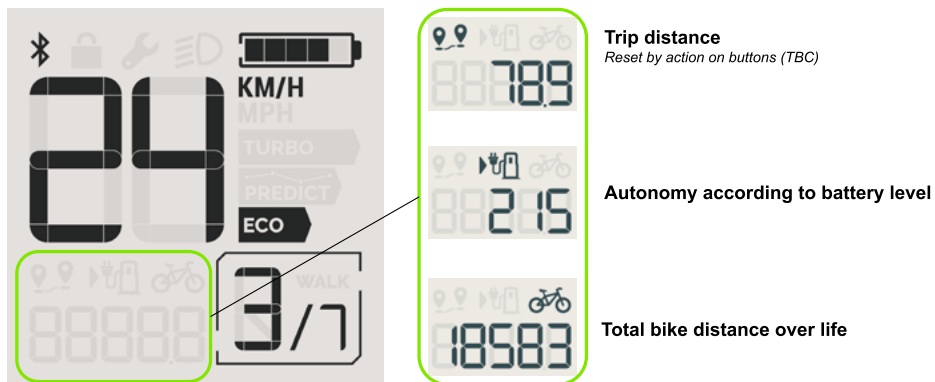



BATTERY STATE OF CHARGE & CHARGING MODE



Before charging your e-bike for the first time please read the battery and charger user guide.

State of charge

The state of charge of the battery is directly visible on the display screen when it is switched On. The state of charge is indicated by the battery icon on the top right corner of the screen. The battery icon is composed of 5 blocks, each block representing 20% of the total battery capacity.

	The e-bike battery is fully charged (between 80-100%)
	The e-bike battery is charged between 0% and 20%
	The e-bike battery state of charge is close to 0%, the motor assistance has been progressively reduced to ensure the shifting ability and lighting.

Charging mode

When the e-bike battery is charged while on the bike, the display screen only indicates the battery icon showing an approximate state of charge and the exact value at the bottom of the screen.

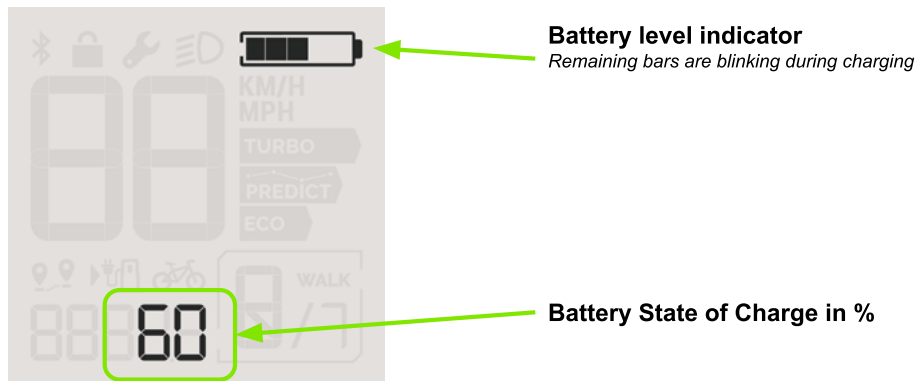

WALK ASSIST AND BOOST MODE

Walk assist

The walk assist mode is helping you to push the e-bike when walking on its side. The walk assist mode is moving the bike forward up to 6 km/h or 3.7 mph.

You can activate the walk assist by holding down the throttle of the deported remote. When releasing the throttle the walk assist stops automatically.

Note: In reverse mode, pushing the throttle will move the bike backwards.

In walk assist or reverse mode the pedals may turn at the same time. Make sure there is enough space between yourself and the e-bike.

Boost mode

When riding on the bike, you can use the boost mode to accelerate or climb a slope for a brief period of time.

To activate the boost mode, hold down the throttle when riding. The throttle acts as an On/Off switch and as soon as you release the throttle the boost mode will stop.

MAINTENANCE

Maintenance mode

When maintenance is needed on your Valeo e-bike system the display screen shows the wrench icon. The associated maintenance code is displayed at the bottom of the screen.

The wrench may be blinking in case of a minor issue or if maintenance is required.

When a critical error occurs the wrench icon will be fixed and associated with an error code. **When this happens, stop riding your e-bike immediately and visit your authorized Valeo Cyclee™ dealer.**

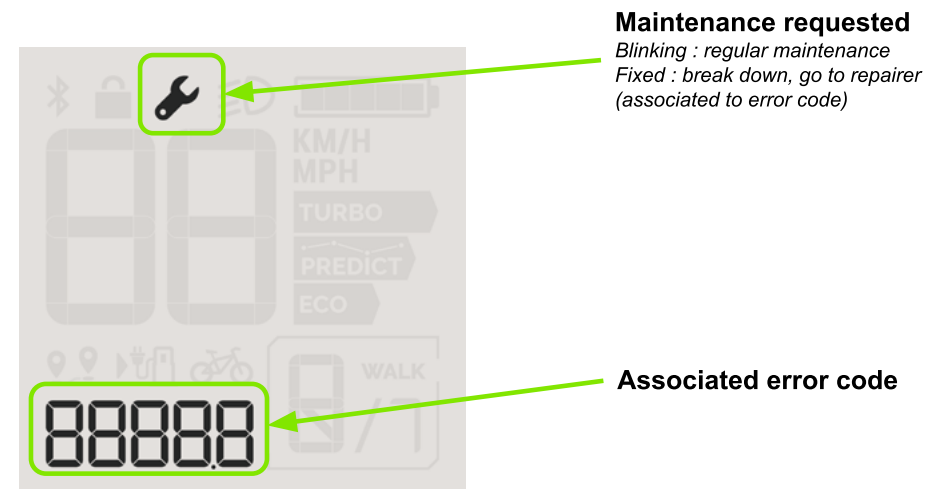

These error codes can also be displayed on the Valeo Cyclee™ Mobile app when your e-bike is connected by bluetooth.

Simplified error code	Component	Error name	Description Potential root cause	System operating restriction / limitation	Action/Solution to solve the issue Troubleshooting Corrective action
E0500	MOTOR	Motor error	Motor is facing an issue	No assistance anymore	Restart the system. If the issue is still present, go to your repairer
E0501		Gearbox error	Gearbox shifter is facing an issue	Gearbox shifting is not available or limited functionality	Restart the system. If the issue is still present, go to your repairer
E0502		Internal electrical error	Internal voltage error or internal sensor error	No assistance anymore gearbox shifting functionality can be impacted	Restart the system. If the issue is still present, go to your repairer
E0503		Electrical power error	Input voltage error : - battery under / over voltage - harness bad connection	Limited assistance or No assistance anymore	Turn off the system, remove and reinstall the battery pack. If the issue is still present, go to your repairer
E0504		External electrical error	Issue detected on output port Example: short circuit on lamps, Overvoltage / undervoltage	Output port disable	Check lamps (or external devices) connections. Disconnect lamps to see if the issue disappears. If yes, lamp is KO If the issue still present, go to your repairer
E0505		Speed sensor error	Issue detected on speed sensor	No assistance, and automatic shifting disable	Check your speed sensor position and look for damages on the cable. If the issue is still present, go to your repairer
E0506		Internal communication error	Internal motor error	No assistance anymore	Restart the system. If the issue is still present, go to your repairer.
E0507		External communication error	Communication error with battery or display	Display communication error : system will turn off Battery communication error : no assistance anymore	Check display connectors. Remove and reinstall the battery. If the issue is still present, go to your repairer.
E0508		Over temperature error	Temperature of the motor is too high	No assistance anymore, gearbox shifting can also be impacted	Turn off the system and let the motor cool down. If the issue is still present, go to your repairer.

Simplified error code	Component	Error name	Description Potential root cause	System operating restriction / limitation	Action/Solution to solve the issue Troubleshooting Corrective action
E0509	MOTOR	Under temperature error	Temperature of the motor is too cold	No assistance anymore, gearbox shifting can also be impacted	Go back to nominal temperature (ambient temperature). If the issue is still present, go to your repairer.
E0510		Internal system error	System is facing an internal error	No assistance anymore	Restart the system. If the issue is still present, go to your repairer.
E0511		Torque sensor error	Issue detected on Torque Sensor	No assistance anymore	Restart the system. If the issue is still present, go to your repairer.
E0201	BATTERY	Charging error	Issues with external battery charger or plug connections	Battery will no longer charge	Check connections between bike battery & charger disconnect/reconnect the charger on the battery. Check electrical supply to the wall plug. Check connections between charger & wall plug disconnect/reconnect the charger on the wall plug. Check external battery charger itself If the issue is still present, go to your repairer.
E0202		Communication error	Communication error with motor or external device	System will cut off (urgent or nominal cut off)	Remove and reinstall battery, restart system. If the issue is still present, go to your repairer.
E0203		Electrical error	Battery voltage or current error: - Battery cells under / over voltage or unbalanced - Battery overcurrent	System will cut off (urgently or after 1.5s)	Check the battery for external damages. Restart the system. Try a battery charging cycle at ambient temperature. If the issue is still present, go to your repairer.
E0204		Internal error	Internal error	System will cut off	Restart the system. If the issue is still present, go to your repairer.
E0205		Temperature error	Temperature of the battery is too high or too cold	System will cut off	Go back to battery nominal temperature (battery should rest at ambient temperature). Restart the system. If the issue is still present, go to your repairer.

Simplified error code	Component	Error name	Description Potential root cause	System operating restriction / limitation	Action/Solution to solve the issue Troubleshooting Corrective action
E0301	DISPLAY	Button blocked	Issue on display or remote button switches	Only gearbox automatic shifting is enabled. Throttle is disabled.	Check that buttons aren't damaged or blocked. If the issue is still present, go to your repairer.
E0302		Communication error	Communication error with motor	System will cut off (nominal cut off)	Check connectors between motor & display. Restart the system. If the issue is still present, go to your repairer.
E0303		Remote electrical error	Electrical issues on remote	Manual gearbox shifting & Boost mode & Walk Assist disable	Check connections between display & departed box. Restart the system. If the issue is still present, go to your repairer.
E0304		Internal error	Internal electrical issue on display	Display screen not functional	Restart the system. If the issue is still present, go to your repairer.
E0305		Temperature error	Temperature of display is too high or too cold or issue on temperature measurement	USB port disable	Go back to display nominal temperature. (ambient temperature). If the issue is still present, go to your repairer.
E0306		USB error	Over current intensity on the USB port	USB port disable	Check USB port (Cleanliness...). Check USB external device & cable isn't damaged. Try to disconnect/reconnect the USB external device. If the issue is still present, go to your repairer.

Cleaning

To clean your Valeo e-bike display and remote use a soft cloth dampened with water. Do not immerse any component in water or clean with pressurized water.

Check up

Have your Valeo equipped e-bike checked by an authorized Valeo dealer at least once a year. Your Valeo dealer will inspect mechanical parts but also verify that the system software is up to date.

Have all repairs and specific maintenance done by an authorized Valeo e-bike dealer.

After sales service

If you have any questions about the Valeo e-bike system, contact your authorized Valeo e-bike system dealer or visit our website at: valeocyclee.com

Disposal of your Display and remote control



In accordance with Directive 2012/19/EU, electronic devices that are no longer usable and defective/drained batteries must be collected separately and disposed of in an environmentally friendly manner.

Please return parts that are no longer usable to an authorized bicycle dealer.

EU DECLARATION OF CONFORMITY

Hereby, we VALEO Service, declare under our sole responsibility that the stated products are compliant with the essential requirements and other relevant provisions of the following directives 2014/53/EU and 2011/65/EU.

The full text of the EU declaration of conformity is available at the following internet address: valeocyclee.com

UKCA DECLARATION OF CONFORMITY

Hereby, we VALEO Service, declare under our sole responsibility that the stated products are compliant with the essential requirements and other relevant provisions of the UK Statutory Instruments (S.I) including their latest amendments: S.I. 2017 No 1206, S.I. 2012 No 3032.

The full text of the UKCA declaration of conformity is available at the following internet address: valeocyclee.com (direct link)

Nous vous remercions d'avoir choisi un vélo électrique équipé d'un système Valeo Cyclee™.

Ce système révolutionnaire vous permettra d'effectuer tous les trajets avec votre vélo électrique, en ville, à la montagne ou en randonnée le week-end.

L'utilisateur est tenu de lire et de respecter ce manuel afin de garantir une utilisation et un fonctionnement corrects du système Valeo Cyclee™.

Remarque : le contenu de ce manuel d'utilisation peut être modifié sans préavis. Pour vous assurer d'avoir la dernière version, rendez-vous sur notre site Internet à l'adresse www.valeocyclee.com

Les spécifications de ce manuel peuvent ne pas correspondre à celles de votre vélo électrique en raison de la personnalisation du fabricant de vélos électriques. Veuillez consulter le fabricant de votre vélo si nécessaire.

Valeo ne peut en aucun cas être tenu responsable de tout dommage direct ou indirect de quelque nature que ce soit, ni des pertes ou des coûts résultant d'une utilisation inappropriée.



CONSIGNES DE SÉCURITÉ



Lisez toutes les consignes générales et de sécurité.



Le non-respect des consignes de sécurité peut entraîner des blessures graves et/ou provoquer un incendie et/ou une électrocution.

Assurez-vous de ne pas être distrait par l'écran lorsque vous roulez pour éviter tout accident. Si vous souhaitez utiliser votre écran pour autre chose que le changement du niveau d'assistance, **arrêtez de rouler pour le faire.**

Conservez tous les avertissements et consignes de sécurité pour vous y référer ultérieurement.

Le terme écran est utilisé dans les instructions pour décrire l'ordinateur de bord de votre système Valeo Cyclee™.

N'utilisez pas l'ordinateur de bord comme une poignée. Soulever le vélo électrique par l'écran peut entraîner des dommages irréversibles au niveau de l'ordinateur de bord.

SPÉCIFICATIONS DU PRODUIT

Usage prévu

L'écran View Plus est conçu pour contrôler et donner des informations sur le système Valeo Cyclee™. De nouvelles fonctions ainsi que des modifications du logiciel peuvent apparaître pendant la vie du produit.

Pour certains vélos, les spécifications du logiciel peuvent être différentes de celles indiquées dans ce manuel (spécifications par défaut), veuillez consulter le fabricant de votre vélo si nécessaire.

CARACTÉRISTIQUES DU PRODUIT

La numérotation des composants indiquée correspond aux illustrations associées.

Écran:

1. MARCHE/ARRÊT (appui prolongé : fonction antivol)
2. Feux (appui prolongé : navigation kilométrage parcouru)
3. Sélection du niveau d'assistance
4. Support d'écran
5. Port USB-C (pour recharge de téléphone 5 V et 2 A max. et connexion à l'outil de diagnostic)



Remarque : l'écran est équipé d'un capteur de luminosité. Lorsque la luminosité ambiante diminue, le rétroéclairage de l'écran s'active automatiquement.

Télécommande :

1. Passage au rapport supérieur de la boîte de vitesses
2. Passage au rapport inférieur de la boîte de vitesses
3. Sélection de mode pour la boîte de vitesses (Auto - Manuel)
Appui prolongé : Marche arrière (en option sur certains vélos)
4. Accélérateur (modes boost et assistance à la marche)

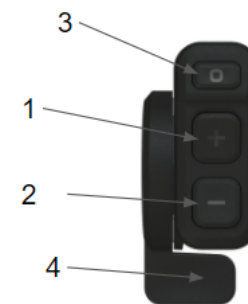

Principaux éléments de l'écran:

1. Vitesse actuelle
2. Distance
3. Rapport engagé
4. Assistance à la marche
5. Mode d'assistance
6. Unité sélectionnée (km/h ou mph)
7. Indicateur de l'état de charge de la batterie
8. État des feux
9. Mode maintenance
10. Mode verrouillage
11. Statut Bluetooth

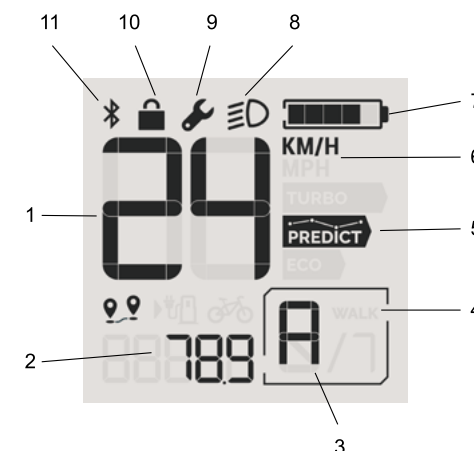

DONNÉES TECHNIQUES

Modèle	View Plus
Affichage UGS	654200
Support d'affichage UGS	654201
Indice de protection	IP65
Taille de l'écran	40 x 40 mm

INSTRUCTIONS D'UTILISATION

L'écran View Plus est alimenté par la batterie du système de vélo électrique Valeo.



Veillez lire le manuel d'utilisation de la batterie, du chargeur et de l'application mobile Valeo Cyclee™ avant d'utiliser l'écran View Plus.

Mise en marche du système

Pour mettre le système de vélo électrique en marche, vous pouvez appuyer brièvement sur le bouton Marche/Arrêt à l'écran. Si votre système Valeo Cyclee™ est en mode verrouillage, vous devrez saisir un code pin ou déverrouiller le vélo électrique via l'application mobile Valeo Cyclee™. Veuillez vous reporter à la section sur le mode verrouillage ci-dessous.

Vous pouvez également mettre en marche le système de vélo électrique en appuyant sur le bouton Marche/Arrêt de la batterie.

Arrêt du système

Pour arrêter le système du vélo électrique, appuyez sur le bouton Marche/Arrêt, l'écran et l'ensemble du système s'arrêtent.

Un **appui court** sur le bouton Marche/Arrêt permet simplement d'arrêter le système alors qu'un **appui prolongé** permet d'arrêter le système et de le passer en mode verrouillage.

Si le système de vélo électrique n'est pas sollicité pendant un certain temps et que le vélo électrique ne se déplace pas, le système s'arrête de lui-même.

Arrêtez toujours le système/la batterie avant de retirer la batterie ou de l'installer sur le vélo électrique.

Mode verrouillage

Le mode verrouillage est la fonction antivol de votre système Valeo Cyclee™.

Avant la première utilisation du mode verrouillage, vous devez autoriser cette fonction dans votre application mobile Valeo Cyclee™.

En mode verrouillage, l'assistance électrique s'arrête automatiquement et la boîte de vitesses intégrée passe au point mort sans possibilité de redémarrer.

Lorsque le mode verrouillage est activé, l'écran affiche uniquement l'icône de verrouillage. Pour activer le vélo électrique, vous devez saisir le code pin sélectionné au préalable sur l'application mobile Valeo Cyclee™ ou déverrouiller via l'application.

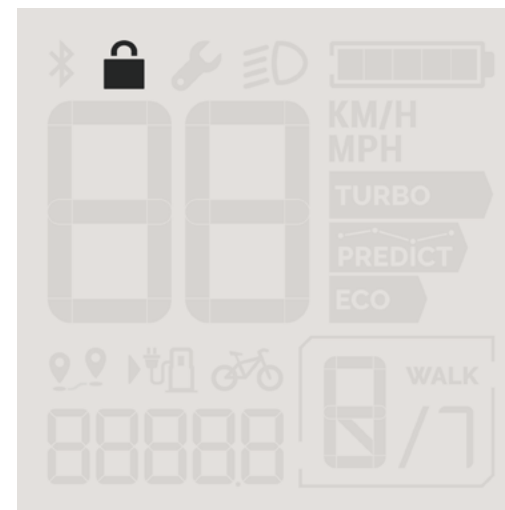

Pour en savoir plus sur le mode verrouillage, consultez le manuel d'utilisation de l'application mobile Valeo Cyclee™.

NIVEAU D'ASSISTANCE

L'entraînement est activé dès que vous appuyez sur les pédales (sauf au niveau d'assistance « Off »). L'action du moteur dépend du niveau d'assistance sélectionné.

L'assistance du moteur du vélo électrique s'arrête dès que vous arrêtez de pédaler en fonctionnement normal ou dès que vous avez atteint la vitesse limite de votre vélo électrique.

Le moteur est automatiquement réactivé dès que vous recommencez à pédaler et que la vitesse est inférieure à la vitesse limite de votre vélo électrique.

Modes d'assistance

Vous pouvez sélectionner le niveau d'assistance nécessaire du moteur de votre vélo électrique en sélectionnant le mode d'assistance approprié à l'écran. Vous pouvez changer le niveau d'assistance à tout moment, même en roulant.

Les niveaux d'assistance suivants sont disponibles sur votre système de vélo électrique Valeo:

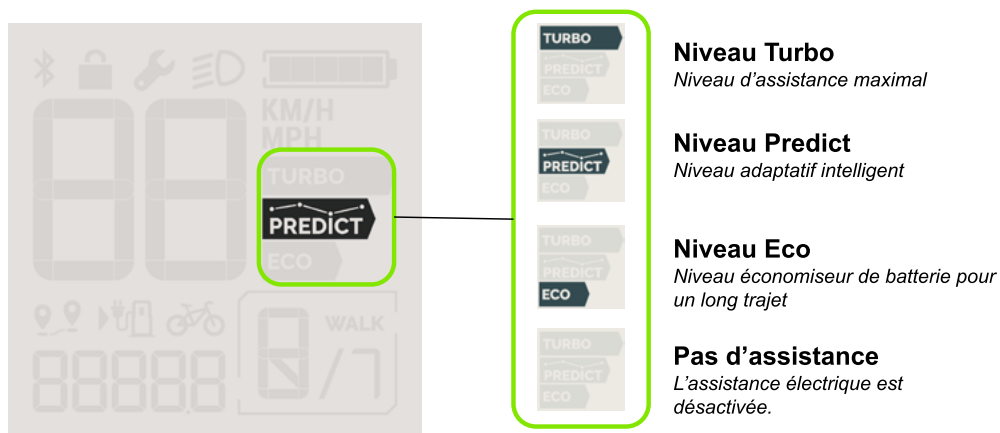

Pour sélectionner le niveau d'assistance souhaité, appuyez sur le bouton de niveau d'assistance à l'écran.



Bouton de niveau d'assistance

Les modes d'assistance suivent cette séquence:

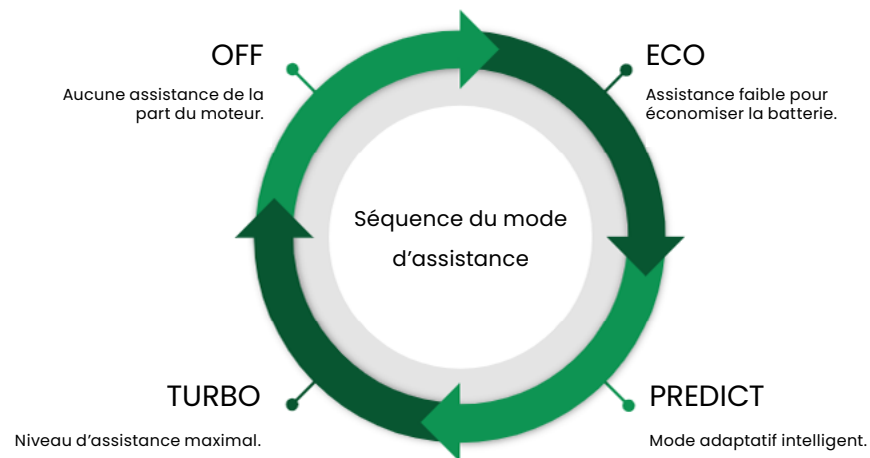

Remarque : en mode d'assistance « Predict », l'assistance est définie par le système conformément au rythme et à la puissance de pédalage du cycliste. Dans ce mode, la boîte de vitesses est toujours définie automatiquement par le système intelligent de vélo électrique. Le passage manuel des rapports n'est pas possible en mode Predict.

Niveau d'assistance	Descriptif
Off	Assistance désactivée
Eco	Mode économie de la batterie
Predict	Mode adaptatif intelligent
Turbo	Mode d'assistance maximal

La puissance du moteur dépend de la force appliquée sur les pédales par le cycliste et du mode d'assistance sélectionné, jusqu'à 130 Nm en mode Turbo ou Predict.

VALEO CYCLEE™

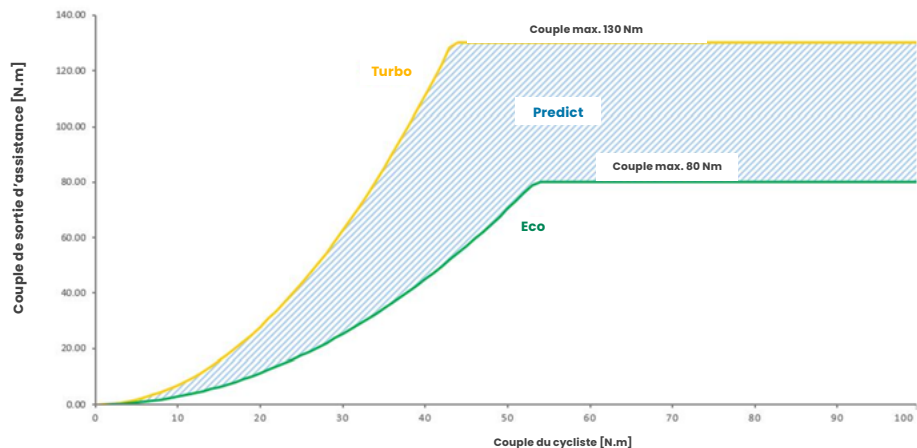

Remarque : Paramètres de niveau par défaut. Le couple maximum et le facteur d'assistance peuvent varier en fonction des paramètres choisis par chaque marque de vélo

SÉLECTION DES RAPPORTS

Modes de la boîte de vitesses

Votre système de vélo électrique Valeo Cyclee™ est équipé d'une boîte de vitesses intégrée au moteur. La boîte de vitesses peut être actionnée manuellement par le cycliste ou automatiquement par le système de vélo électrique Valeo Cyclee™.

Remarque : certains vélos électriques peuvent être équipés d'un mode marche arrière. Généralement sur les vélos cargo, ce mode vous aide à reculer et à manœuvrer avec des charges lourdes. Le mode marche arrière n'est pas disponible sur les autres vélos électriques.

Le mode sélectionné est visible dans le coin inférieur droit de votre écran d'affichage.

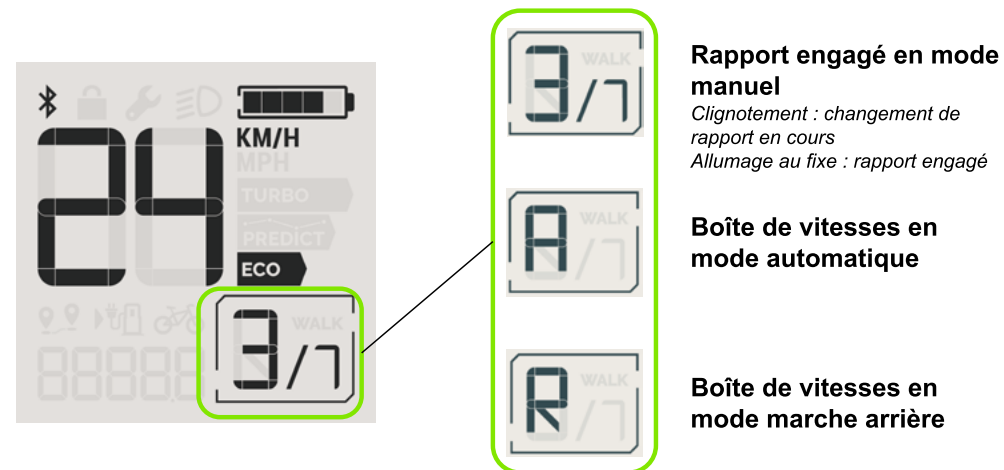

Pour changer le mode de la boîte de vitesses, appuyez sur le bouton du mode de boîte de vitesses de votre télécommande déportée (1). Un appui prolongé passera le système en mode marche arrière sur les vélos qui en sont équipés.

Boîte de vitesses en mode manuel

En mode manuel, le cycliste a le contrôle sur le changement de rapport. Le rapport sélectionné est affiché dans le coin inférieur droit de l'écran d'affichage sous la forme d'un chiffre « N/7 ».

Pour changer de rapport en mode manuel, appuyez sur les boutons « + » ou « - » situés sur la télécommande déportée.

« + » pour passer au rapport supérieur

« - » pour passer au rapport inférieur

Le changement de rapport doit se faire de la même manière que sur un vélo ordinaire. En sélectionnant le rapport adapté, vous pouvez augmenter votre vitesse et votre autonomie en appliquant la même force sur les pédales.

Remarque : Lorsque le rapport sélectionné clignote à l'écran, le système indique qu'il n'est pas possible de changer de rapport. Arrêtez brièvement de pédaler pour que le rapport s'engage et recommencez à pédaler. Veuillez vous adresser à votre magasin de vélos si cette erreur se produit souvent.

Boîte de vitesses en mode automatique

En mode automatique, le système intelligent du vélo électrique sélectionne le meilleur rapport disponible pour vous en fonction de votre rythme de pédalage et du profil du terrain.

En mode automatique, « A » s'affiche dans le coin inférieur droit de l'écran d'affichage.

Remarque : en mode d'assistance « Predict », la boîte de vitesses est toujours définie sur automatique par le système de vélo électrique intelligent.

Boîte de vitesses en mode marche arrière

Le mode marche arrière permet au cycliste de reculer et de manœuvrer le vélo facilement, même avec une charge lourde. Une fois en mode marche arrière, le cycliste peut l'activer en appuyant légèrement sur l'accélérateur de la télécommande déportée.

Le mode marche arrière n'est pas disponible sur tous les systèmes, il

est généralement réservé aux vélos cargo.

En mode marche arrière, « R » s'affiche dans le coin inférieur droit de l'écran d'affichage.

ALLUMAGE/ARRÊT DES FEUX



Sur les vélos équipés d'éclairages alimentés par la batterie du vélo électrique, les feux avant et arrière peuvent être contrôlés depuis l'unité d'affichage en appuyant brièvement sur le bouton « feux ».

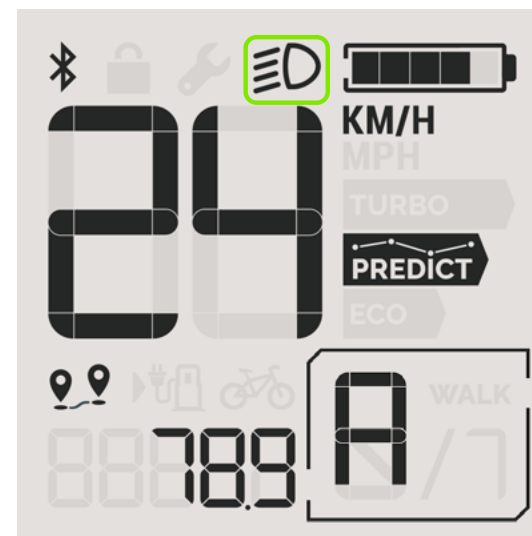

Lorsque les feux sont allumés, l'icône des feux s'affiche à l'écran.



En appuyant à nouveau sur le bouton, les feux s'éteignent et l'icône disparaît de l'écran d'affichage.

VITESSE ET DISTANCE

L'unité d'affichage permet au cycliste de voir les informations essentielles concernant le vélo électrique et le trajet en fonction de l'unité sélectionnée (km ou miles). Fonctions essentielles:

Vitesse	Vitesse actuelle du vélo électrique, mesurée à partir du moteur et du capteur de vitesse de la roue arrière
Distance du trajet	Distance quotidienne, la distance du trajet peut être remise à zéro grâce à un appui prolongé sur le bouton de feu  et le bouton de niveau d'assistance 
Autonomie du vélo électrique	Autonomie restante avec l'état de charge actuel de la batterie et en fonction du mode d'assistance sélectionné
Distance totale/ODO	Distance totale parcourue avec le vélo électrique

L'unité km/h ou mph peut être ajustée en modifiant ce paramètre dans votre application mobile Valeo Cyclee™.

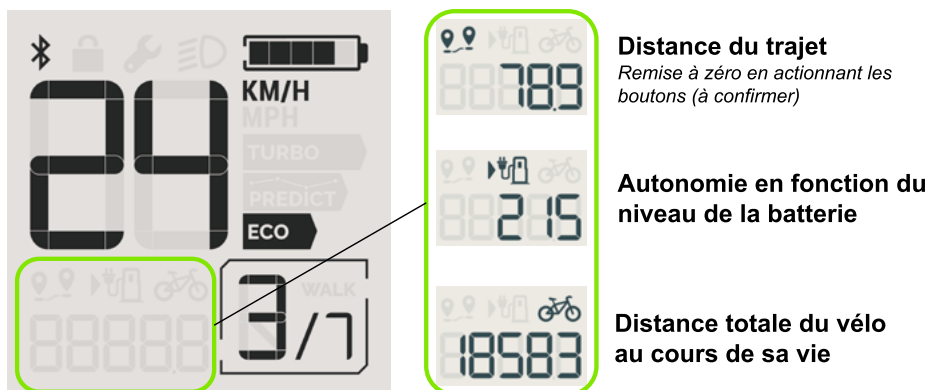



ÉTAT DE CHARGE DE LA BATTERIE ET MODE DE CHARGEMENT



Avant la première charge de votre vélo électrique, veuillez lire le guide utilisateur de la batterie et du chargeur.

État de charge

L'état de charge de la batterie est visible directement sur l'écran d'affichage lorsqu'il est allumé. L'état de charge est indiqué par l'icône de la batterie dans le coin supérieur droit de l'écran. L'icône de la batterie se compose de 5 barres, chacune des barres représente 20 % de la capacité totale de la batterie.

	La batterie du vélo électrique est complètement chargée (entre 80 et 100 %)
	La batterie du vélo électrique est chargée entre 0 et 20 %
	L'état de charge de la batterie du vélo électrique est proche de 0 %, l'assistance du moteur a été réduite afin de garantir le changement de rapport et l'éclairage.

Mode de chargement

Lorsque la batterie du vélo électrique est en charge sur le vélo, l'écran d'affichage indique uniquement l'icône de la batterie montrant un état de charge approximatif et la valeur exacte en bas de l'écran.

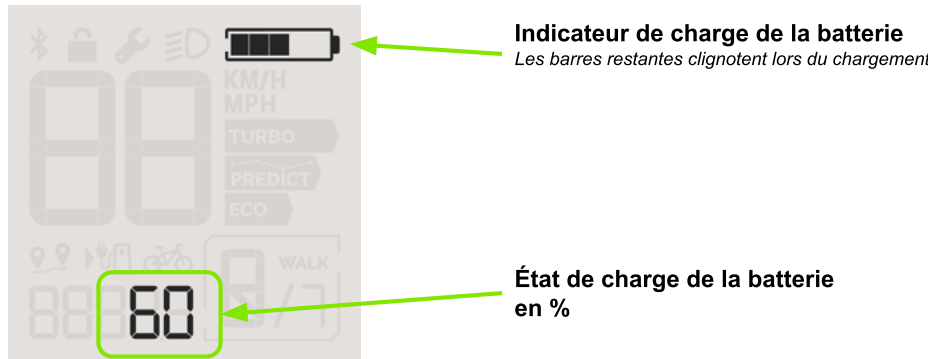

ASSISTANCE À LA MARCHÉ ET MODE BOOST

Assistance à la marche

Le mode d'assistance à la marche vous aide à pousser le vélo électrique lorsque vous marchez. Le mode d'assistance à la marche fait avancer le vélo à une vitesse pouvant aller jusqu'à 6 km/h (3,7 mph).

Vous pouvez activer l'assistance à la marche en maintenant l'accélérateur de la télécommande déportée enfoncé. Lorsque vous relâchez l'accélérateur, l'assistance à la marche s'arrête automatiquement.

Remarque : en mode marche arrière, appuyer sur l'accélérateur permet de reculer le vélo.

En mode d'assistance à la marche ou en mode marche arrière, les pédales peuvent tourner en même temps. Veillez à avoir un espace suffisant entre vous et le vélo électrique.

Mode boost

Lorsque vous roulez avec votre vélo électrique, vous pouvez utiliser le mode boost pour accélérer ou monter une pente pendant une courte période.

Pour activer le mode boost, maintenez l'accélérateur enfoncé lorsque vous roulez. L'accélérateur fonctionne comme un interrupteur Marche/Arrêt et dès que vous relâchez l'accélérateur, le mode boost s'arrête.

MAINTENANCE

Mode maintenance

Lorsque votre système de vélo électrique Valeo nécessite une maintenance, l'écran affiche l'icône de la clé. Le code de maintenance associé s'affiche au bas de l'écran.

La clé peut clignoter en cas de problème mineur ou si une maintenance est requise.

Lorsqu'une erreur importante survient, l'icône de la clé reste allumée en continu, associée à un code d'erreur. **Lorsque cela se produit, arrêtez immédiatement de rouler avec votre vélo électrique et rendez-vous chez votre revendeur agréé Valeo Cyclee™.**

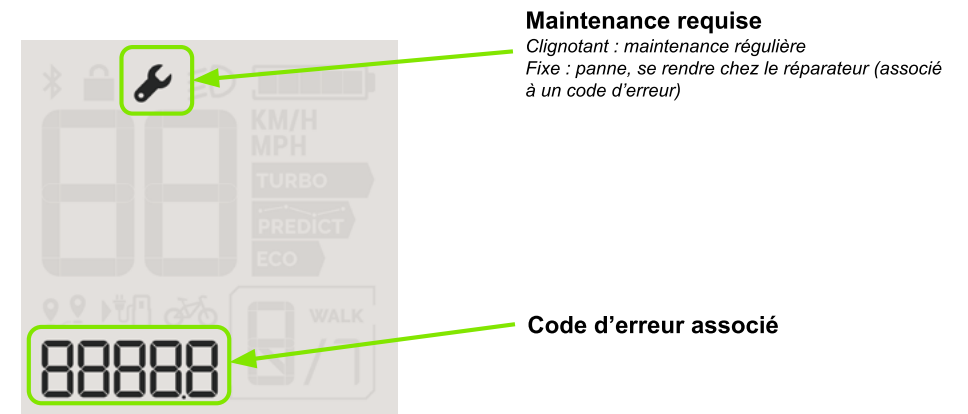

Ces codes d'erreur peuvent également être affichés sur l'application mobile Valeo Cyclee™ lorsque votre vélo électrique est connecté via Bluetooth.

Code d'erreur simplifié	Composant	Désignation de l'erreur	Descriptif Cause principale potentielle	Restriction/ limitation de fonctionnement du système	Action/solution permettant de résoudre le problème Dépannage Action corrective
E0500	MOTEUR	Problème de moteur	Le moteur rencontre un problème	Plus aucune assistance	Relancez le système. Si le problème persiste, apportez votre vélo chez votre réparateur
E0501		Erreur de boîte de vitesses	Le sélecteur de vitesses rencontre un problème	Le changement de rapport n'est pas disponible ou son fonctionnement est limité	Relancez le système. Si le problème persiste, apportez votre vélo chez votre réparateur
E0502		Erreur électrique interne	Erreur de tension interne ou erreur de capteur interne	Plus aucune assistance, la fonctionnalité du changement de rapport peut être impactée	Relancez le système. Si le problème persiste, apportez votre vélo chez votre réparateur
E0503		Problème de consommation électrique	Erreur de tension d'entrée : - surtension/ sous-tension de la batterie - mauvaise connexion du faisceau	Assistance limitée ou Plus aucune assistance	Arrêtez le système, déposez et reposez la batterie. Si le problème persiste, apportez votre vélo chez votre réparateur
E0504		Problème électrique externe	Problème détecté sur le port de sortie Exemple : court-circuit au niveau des lampes, surtension/ sous-tension	Port de sortie désactivé	Vérifiez les connexions des lampes (ou des dispositifs externes). Retirez les lampes une par une pour voir si le problème est réglé. Si oui, la lampe est défectueuse. Si le problème persiste, apportez votre vélo chez votre réparateur
E0505		Problème de capteur de vitesse	Problème détecté sur le capteur de vitesse	Pas d'assistance, passage de rapport automatique désactivé	Vérifiez la position du capteur de vitesse et recherchez des dommages au niveau du câble. Si le problème persiste, apportez votre vélo chez votre réparateur
E0506		Erreur de communication interne	Erreur de moteur interne	Plus aucune assistance	Relancez le système. Si le problème persiste, apportez votre vélo chez votre réparateur.
E0507		Erreur de communication externe	Erreur de communication avec la batterie ou l'écran	Erreur de communication écran : le système va s'arrêter. Erreur de communication batterie : plus aucune assistance.	Vérifiez les connecteurs de l'écran. Déposez et reposez la batterie. Si le problème persiste, apportez votre vélo chez votre réparateur.

Code d'erreur simplifié	Composant	Désignation de l'erreur	Descriptif Cause principale potentielle	Restriction/ limitation de fonctionnement du système	Action/solution permettant de résoudre le problème Dépannage Action corrective
E0508	MOTEUR	Erreur de surchauffe	La température du moteur est trop élevée	Plus aucune assistance, le changement de rapport peut aussi être impacté	Coupez le système et laissez refroidir le moteur. Si le problème persiste, apportez votre vélo chez votre réparateur.
E0509		Erreur de température trop basse	La température du moteur est trop faible	Plus aucune assistance, le changement de rapport peut aussi être impacté	Ramenez le système à la température nominale (température ambiante). Si le problème persiste, apportez votre vélo chez votre réparateur.
E0510		Erreur de système interne	Le système rencontre une erreur interne	Plus aucune assistance	Relancez le système. Si le problème persiste, apportez votre vélo chez votre réparateur.
E0511		Problème de capteur de couple	Problème détecté sur le capteur de couple	Plus aucune assistance	Relancez le système. Si le problème persiste, apportez votre vélo chez votre réparateur.
E0201	BATTERIE	Problème de charge	Problèmes avec le chargeur de la batterie externe ou les connexions enfichables	La batterie ne chargera plus	Vérifiez les connexions entre la batterie du vélo et le chargeur, débranchez/ rebranchez le chargeur à la batterie. Vérifiez l'alimentation électrique de la prise murale. Vérifiez les connexions entre le chargeur et la prise murale, débranchez/ rebranchez le chargeur sur la prise murale. Vérifiez le chargeur de batterie externe. Si le problème persiste, apportez votre vélo chez votre réparateur.
E0202		Problème de communication	Problème de communication avec le moteur ou l'appareil externe	Le système s'arrête (arrêt urgent ou nominal)	Déposez et reposez la batterie, relancez le système. Si le problème persiste, apportez votre vélo chez votre réparateur.
E0203		Problème électrique	Erreur de tension ou de courant de la batterie : - Surtension/ sous-tension ou déséquilibre des cellules de la batterie - Surintensité de la batterie	Le système s'arrête (en urgence ou après 1,5 s)	Vérifiez l'absence de dommages externes au niveau de la batterie. Lancez un cycle de charge de la batterie à température ambiante. Si le problème persiste, apportez votre vélo chez votre réparateur.

Code d'erreur simplifié	Composant	Désignation de l'erreur	Descriptif Cause principale potentielle	Restriction/ limitation de fonctionnement du système	Action/solution permettant de résoudre le problème Dépannage Action corrective
	BATTERIE	Problème interne	Problème interne	Le système s'arrête	Relancez le système. Si le problème persiste, apportez votre vélo chez votre réparateur.
E0205		Problème de température	La température de la batterie est trop élevée ou trop faible	Le système s'arrête	Ramenez la batterie à sa température nominale (la batterie doit être laissée à température ambiante). Relancez le système. Si le problème persiste, apportez votre vélo chez votre réparateur.
E0301	ÉCRAN	Blocage d'un bouton	Problème au niveau des boutons-poussoirs de l'écran et de la télécommande	Seul le changement de rapport automatique est activé. L'accélérateur est désactivé.	Vérifiez que les boutons ne sont pas endommagés ou bloqués. Si le problème persiste, apportez votre vélo chez votre réparateur.
E0302		Problème de communication	Erreur de communication avec le moteur	Le système s'arrête (arrêt nominal)	Vérifiez les connecteurs entre le moteur et l'écran. Relancez le système. Si le problème persiste, apportez votre vélo chez votre réparateur.
E0303		Problème électrique à distance	Problèmes électriques sur la commande déportée	Changement de rapport manuel, mode boost et mode d'assistance à la marche désactivés	Vérifiez les connexions entre l'écran et le boîtier déporté. Relancez le système. Si le problème persiste, apportez votre vélo chez votre réparateur.
E0304		Problème interne	Problème électrique interne à l'écran	Écran d'affichage non fonctionnel	Relancez le système. Si le problème persiste, apportez votre vélo chez votre réparateur.
E0305		Problème de température	La température de l'écran est trop élevée ou trop faible ou problème de mesure de la température	Port USB désactivé	Revenez à l'affichage de la température nominale. (température ambiante). Si le problème persiste, apportez votre vélo chez votre réparateur.
E0306		Problème USB	Surintensité de courant sur le port USB	Port USB désactivé	Vérifiez le port USB (propreté...). Vérifiez que le périphérique USB et le câble ne sont pas endommagés. Essayez de débrancher/rebrancher le périphérique USB. Si le problème persiste, apportez votre vélo chez votre réparateur.

Nettoyage

Pour nettoyer votre écran et votre télécommande Valeo Cyclee™, utilisez un chiffon doux humidifié à l'eau. Ne plongez pas les composants dans l'eau et ne les nettoyez pas avec de l'eau sous pression.

Contrôles

Faites contrôler votre vélo électrique équipé par Valeo une fois par an par un revendeur Valeo agréé. Votre revendeur Valeo inspectera les pièces mécaniques, et vérifiera également que le logiciel du système est à jour.

Confiez toutes les réparations et la maintenance spécifique à un revendeur agréé de vélos électriques Valeo.

Service après-vente

Si vous avez des questions concernant le système de vélo électrique Valeo Cyclee™, contactez votre revendeur agréé de systèmes de vélo électrique Valeo Cyclee™ ou rendez-vous sur notre site Internet: valeocyclee.com

Élimination de votre écran et de votre télécommande



Conformément à la directive 2012/19/UE, les appareils électroniques qui ne sont plus utilisables et les batteries défectueuses/vides doivent être collectés séparément et éliminés dans le respect de l'environnement.

Veillez remettre les pièces qui ne sont plus utilisables à un revendeur de vélos agréé.

DÉCLARATION DE CONFORMITÉ UE

Par la présente, nous, VALEO Service, déclarons par notre seule responsabilité que les produits désignés sont conformes aux exigences essentielles et aux autres dispositions applicables des directives 2014/53/UE et 2011/65/UE.

Le texte intégral de la Déclaration de conformité UE est disponible à l'adresse internet suivante: valeocyclee.com

DÉCLARATION DE CONFORMITÉ UKCA

Par la présente, nous, VALEO Service, déclarons par notre seule responsabilité que les produits désignés sont conformes aux exigences essentielles et aux autres dispositions des instruments statutaires (IS) du Royaume-Uni, y compris leurs derniers amendements : IS 2017 n° 1206, IS 2012 n° 3032.

Le texte intégral de la Déclaration de conformité UKCA est disponible à l'adresse Internet suivante: valeocyclee.com (lien direct)

Wir danken Ihnen für die Wahl eines mit dem Valeo Cyclee™ System ausgestatteten E-Bikes.

Mit diesem revolutionären System können Sie mit Ihrem E-Bike jede Fahrt antreten – Pendeln in die Stadt, Ausfahrten im Gebirge oder Ausflüge am Wochenende.

Es liegt in der Verantwortlichkeit des Benutzers, diese Handbuch zu lesen und zu befolgen, um die ordnungsgemäße Verwendung und Funktion des Valeo Cyclee™ Systems sicherzustellen.

Hinweis: Der Inhalt dieses Handbuchs kann sich ohne Vorankündigung ändern. Um sicherzustellen, dass Sie die Endversion haben besuchen Sie regelmäßig unsere Webseite unter www.valeocyclee.com

Durch Anpassungen durch den E-Bike-Hersteller kann es sein, dass die Spezifikationen dieses Handbuchs nicht alle Spezifikationen Ihres E-Bikes wiedergeben. Beziehen Sie sich bitte bei Bedarf auf Ihren E-Bike-Hersteller.

Valeo kann unter keinen Umständen für allfällige direkte oder indirekte Schäden jeglicher Art und auch nicht für Verluste oder Kosten zur Verantwortung gezogen werden, die sich aus unsachgemäßer Verwendung ergeben.



SICHERHEITSVORSCHRIFTEN



Lesen Sie alle allgemeinen und Sicherheitsvorschriften.



Das Nichteinhalten der Sicherheitsvorschriften kann zu schweren Verletzungen und/oder Bränden und/oder elektrischen Schlägen führen.

Stellen Sie sicher, dass Sie von der Anzeige beim Fahren nicht abgelenkt werden, um Unfälle zu vermeiden. Wenn Sie außer dem Schalten der Unterstützungsstufe Ihre Anzeige betätigen möchten, **halten Sie dafür an.**

Save all safety warnings and instructions for future reference.

The term display is used in these instructions to describe the on-board computer of your Valeo Cyclee™ system.

Do not use the on-board computer as a handle. Lifting the e-bike up by the display can cause irreparable damage to the on-board computer.

PRODUKTSPEZIFIKATIONEN

Bestimmungsgemäße Verwendung

Die View Plus-Anzeige ist zum Steuern und Anzeigen von Informationen über das Valeo Cyclee™ System ausgelegt. Neue Funktionen und Software-Änderungen können während der Produktlebensdauer eingeführt werden.

Für manche Fahrräder können die in diesem Handbuch (Standard Spezifikationen) angegebenen Software Spezifikationen unterschiedlich sein; bitte wenden Sie sich bei Bedarf an Ihren Fahrradhersteller.

PRODUKTFUNKTIONEN

Die Nummerierung der angegebenen Komponenten bezieht sich auf die dazugehörigen Abbildungen.

Display:

1. EIN/AUS (längeres Drücken: Diebstahlschutz Funktion)
2. Lichtanlage (längeres Drücken: Navigieren durch Kilometerstand)
3. Auswahl der Unterstützungsstufe
4. Displayhalter
5. USB-C-Anschluss (für Handy aufladen 5V u. 2A max. und Diagnosetool-Anschluss)



Hinweis: Die Anzeige ist mit einem Helligkeitssensor ausgestattet. Wenn das Umgebungslicht schwächer wird, wird die Hintergrundbeleuchtung des Bildschirms automatisch aktiviert.

Fernbedienung:

1. Hochschalten für Getriebe
2. Herunterschalten für Getriebe
3. Auswahl des Getriebemodus (Autom. - Manuell)
Längeres Drücken: Rückwärtsgang (Optional auf bestimmten E-Bikes)
4. Gashebel (Boost- und Schiebehilfe)

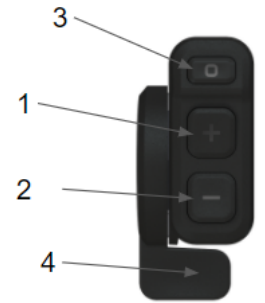

Hauptelemente des Bildschirms:

1. Aktuelle Geschwindigkeit
2. Entfernung
3. Eingelegter Gang
4. Schiebehilfe
5. Unterstützungsmodus
6. Gewählte Maßeinheit (km/h oder Meilen/h)
7. Batteriestatus der Ladeanzeige
8. Lichtanlagen Status
9. Wartungsmodus
10. Verriegelungs Modus
11. Bluetooth-Status

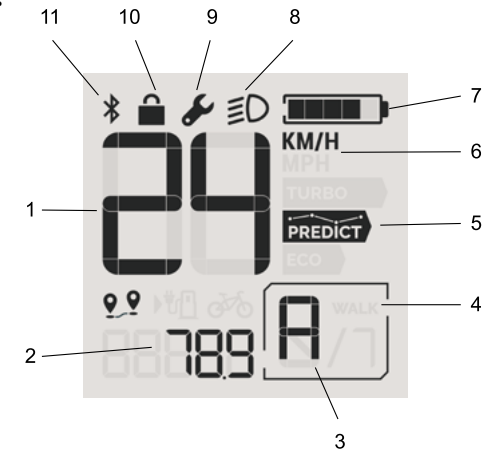

TECHNISCHE DATEN

Modell	View Plus
Artikelposition der Anzeige	654200
Artikelposition des Anzeigehalters	654201
Schutzklasse	IP65
Bildschirmgröße	40 x 40 mm

BEDIENUNGSANLEITUNG

Die Stromversorgung der View Plus-Anzeige erfolgt über die Batterie des Valeo E-Bike-Systems.



Bitte lesen Sie die Batterie-, Ladegerät-Benutzerhandbücher und die App von Valeo Cyclee™, bevor Sie die View Plus-Anzeige verwenden.

Einschalten des Systems

Zum Einschalten des E-Bike-Systems können Sie die Ein-/Aus-Taste auf der Anzeige kurz drücken. Wenn sich Ihr Valeo Cyclee™ System im Verriegelungs Modus befindet kann es sein, dass Sie einen PIN-Code eingeben müssen, oder Sie entriegeln das E-Bike über die App von Valeo Cyclee™. Beziehen Sie sich bitte auf den Abschnitt Verriegelungs Modus unten.

Sie können Ihr E-Bike-System auch durch Drücken der Ein-/Aus-Taste auf der Batterie einschalten.

Ausschalten des Systems

Zum Ausschalten des E-Bike-Systems drücken Sie die Ein-/Aus-Taste und das gesamte System wird ausgeschaltet.

Ein **kurzes Drücken** auf die Ein-/Aus-Taste schaltet lediglich das System aus, während ein **längeres Drücken** das System ausschaltet und in den Verriegelungs Modus setzt.

Wenn dem E-Bike-System eine Zeit lang kein Strom entnommen wird und das E-Bike sich nicht bewegt, schaltet das System sich von selbst aus.

Schalten Sie das System/die Batterie stets aus, bevor Sie die Batterie entfernen oder auf dem E-Bike anbringen.

Verriegelungsmodus

Der Verriegelungs Modus ist die Diebstahlschutz Funktion Ihres Valeo Cyclee™ Systems.

Bevor Sie den Verriegelungs Modus zum ersten Mal verwenden müssen Sie diese Funktion in Ihrer App von Valeo Cyclee™ aktivieren.

Im Verriegelungs Modus wird die elektrische Unterstützung automatisch ausgeschaltet und das integrierte Getriebe schaltet in die Leerlaufstellung, und es besteht keine Möglichkeit zum Kurbeln.

Wenn der Verriegelungs Modus aktiviert ist, zeigt die Bildschirmanzeige nur das Verriegelungs Symbol an. Zum Aktivieren des E-Bikes müssen Sie den vorher in der App von Valeo Cyclee™ gewählten PIN-Code eingeben oder über die App direkt entriegeln.



Weitere Angaben zum Verriegelungs Modus finden Sie im Benutzerhandbuch der App von Valeo Cyclee™.

UNTERSTÜTZUNGSSTUFE

Der Antrieb wird aktiviert, sobald Sie in die Pedale treten (außer bei der Unterstützungsstufe „Aus“). Die Motorleistung hängt von der gewählten Unterstützungsstufe ab.

Sobald Sie beim Normalbetrieb nicht mehr in die Pedale treten oder sobald Sie die Geschwindigkeitsbegrenzung Ihres E-Bikes erreicht haben, wird die Unterstützung vom E-Bike-Motor ausgeschaltet.

Der Motor wird automatisch wieder aktiviert, sobald Sie wieder in die Pedale treten und die Geschwindigkeit unter der Geschwindigkeitsbegrenzung Ihres E-Bikes liegt.

Unterstützungsmodi

Sie können die für Sie vom E-Bike-Motor benötigte Unterstützungsstufe wählen, indem Sie den korrekten Unterstützungsmodus auf der Anzeige wählen. Die Unterstützungsstufe kann jederzeit, sogar während der Fahrt gewechselt werden.

Auf Ihrem E-Bike-System von Valeo sind die folgenden Unterstützungsstufen verfügbar:

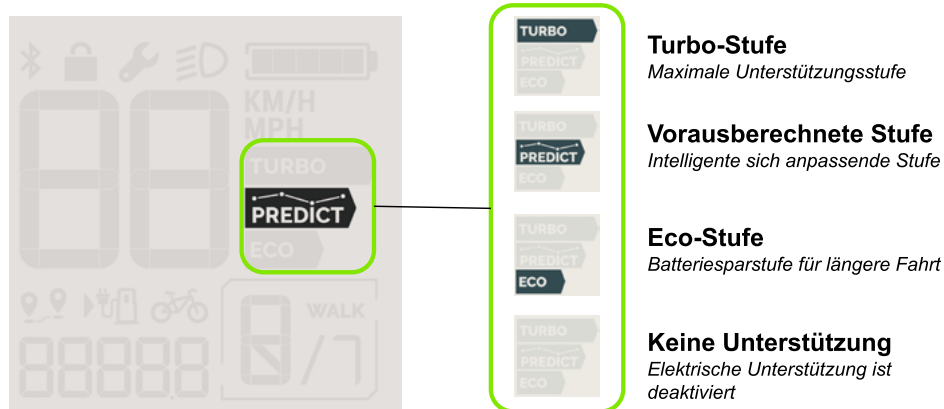

Zum Wählen der gewünschten Unterstützungsstufe drücken Sie die Unterstützungsstufen Taste auf der Anzeige.

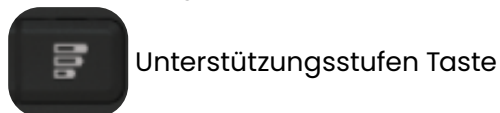

Die Unterstützungsmodi folgen in dieser Reihenfolge:

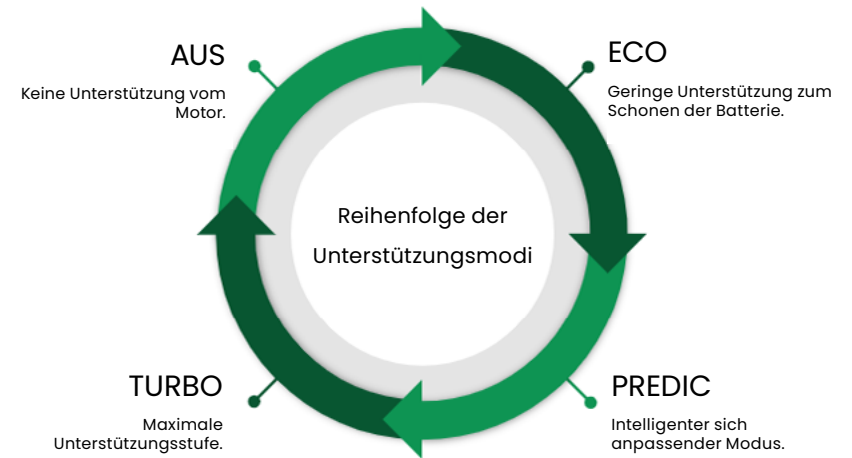

Hinweis: Im Unterstützungsmodus „Vorausberechnet“ wird die Unterstützung je nach Tempo des Fahrers und Leistungsabgabe vom System eingestellt. In diesem Modus wird das Getriebe durch das intelligente E-Bike-System stets auf Automatik eingestellt. Manuelles Schalten ist im Modus vorausberechnet nicht möglich.

Unterstützungsstufe	Beschreibung
Aus	Unterstützung deaktiviert
Eco	Batteriesparmodus
Vorausberechnet	Intelligenter sich anpassender Modus
Turbo	Maximaler Unterstützungsmodus

Die Motorleistung hängt von der Kraft ab, die vom Fahrer auf die Pedale ausgeübt wird, und vom gewählten Unterstützungsmodus, bis zu 130 Nm im Modus Turbo oder vorausberechnet.

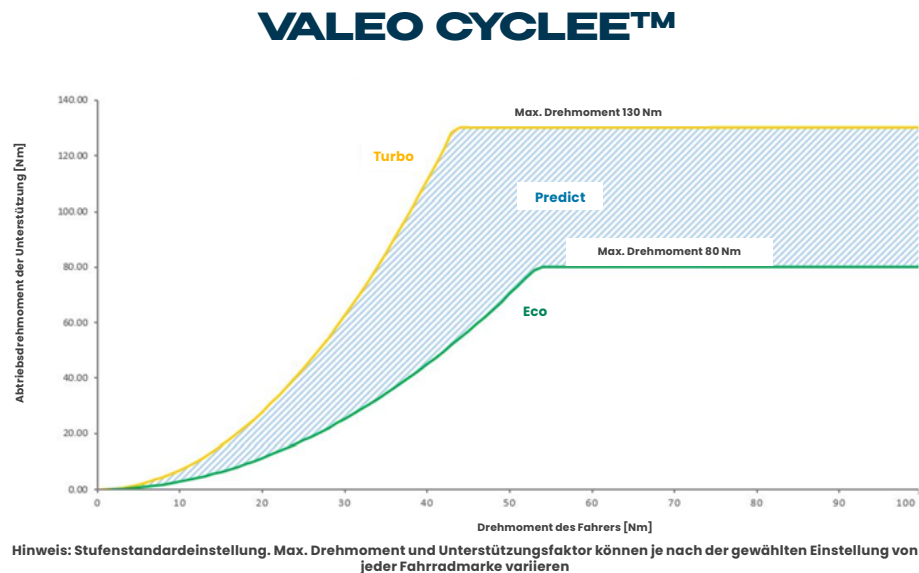

GANGWAHL

Getriebemodi

Ihr E-Bike-System von Valeo Cyclee™ ist mit einem im Motor integrierten Getriebe ausgestattet. Das Getriebe kann manuell vom Fahrer oder automatisch vom E-Bike-System von Valeo Cyclee™ betätigt werden.

Hinweis: Einige E-Bikes können mit einem Rückwärtsgang Modus ausgestattet sein. In der Regel hilft Ihnen dieser Modus bei Lastenrädern beim Rückwärtsfahren und beim Rangieren mit schweren Nutzlasten. Der Rückwärtsgang Modus ist an anderen E-Bikes nicht vorhanden.

Der gewählte Modus ist in der Ecke rechts unten in der Bildschirmanzeige sichtbar.

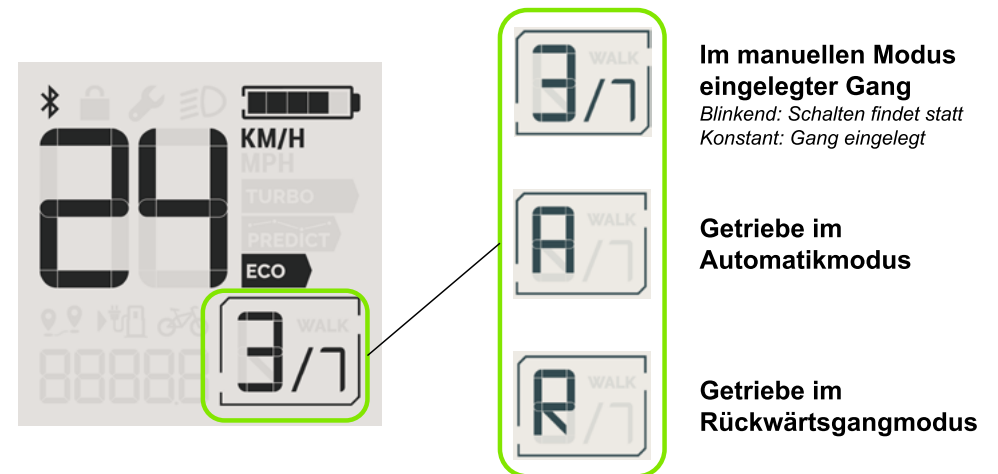

Zum Wechseln zwischen den Getriebe Modi drücken Sie die Getriebemodus Taste auf Ihrer Fernbedienung (1). Ein längeres Drücken setzt das System bei ausgestatteten E-Bikes in den Rückwärtsgang Modus.

Getriebe im manuellen Modus

Im manuellen Modus hat der Fahrer die Kontrolle über den Gangwechsel. Der gewählte Modus wird in der Ecke rechts unten in der Bildschirmanzeige als eine Nummer „N/7“ angezeigt.

Zum Gangwechsel in den manuellen Modus drücken Sie die Tasten „+“ oder „-“ auf der Fernbedienung.

„+“ zum Hochschalten

„-“ zum Herunterschalten

Der Gangwechsel sollte auf die gleiche Weise wie bei einem normalen Fahrrad erfolgen. Durch die Wahl des korrekten Gangs können Sie Ihre Geschwindigkeit und Reichweite erhöhen, während Sie den gleichen Kraftaufwand auf die Pedale ausüben.

Hinweis: Wenn der gewählte Gang in der Anzeige blinkt, zeigt das System an, dass keine Möglichkeit besteht, den Gang zu wechseln. Treten Sie kurz nicht in die Pedale, damit sich der Gang einlegen kann, und treten Sie dann wieder in die Pedale. Bei häufigem Auftritt dieses Fehlers wenden Sie sich bitte an Ihren Fahrradladen.

Getriebe im Automatikmodus

Im Automatikmodus wählt das intelligente E-Bike-System nach Ihrer Trittfrequenz und dem Geländeprofil den besten verfügbaren Gang für Sie.

Der Automatikmodus „A“ wird in der Ecke rechts unten in der Bildschirmanzeige angezeigt.

Hinweis: Im Unterstützungsmodus „Vorausberechnet“ wird das Getriebe durch das intelligente E-Bike-System stets auf Automatik eingestellt.

Getriebe im Rückwärtsgangmodus

Im Rückwärtsgang Modus kann der Fahrer rückwärts fahren und mit schweren Nutzlasten rangieren. Im Rückwärtsgang Modus kann der Fahrer das E-Bike durch sanftes Drücken auf den Gashebel der Fernbedienung aktivieren.

Der Rückwärtsgang Modus ist nicht bei allen Systemen vorhanden und ist in der Regel Lastenrädern vorbehalten.

Der Rückwärtsgangmodus „R“ wird in der Ecke rechts unten in der Bildschirmanzeige angezeigt.

EIN-/AUSSCHALTEN DER LICHTANLAGE



Sind E-Bikes mit einer Beleuchtung ausgestattet, die von der E-Bike-Batterie gespeist wird, können die Front- und Heckleuchten von der Anzeigeeinheit durch kurzes Drücken der Taste „Lichtanlage“ gesteuert werden.

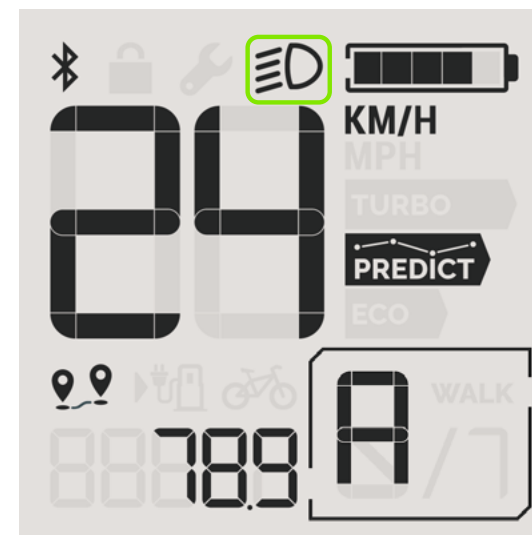

Wenn die Lichtanlage eingeschaltet ist, wird das Lichtanlagen Symbol auf der Bildschirmanzeige angezeigt.



Erneutes Drücken der Taste schaltet die Lichtanlage aus und das Symbol verschwindet von der Bildschirmanzeige.

GESCHWINDIGKEIT UND ENTFERNUNG

Die Anzeigeeinheit gibt dem Fahrer einen Überblick über die wichtigsten Angaben zum E-Bike und zur Fahrt je nach gewählter Einheit (km oder Meilen). Hauptfunktionen sind:

Geschw.	Hinterrad gemessene aktuelle Geschwindigkeit des E-Bikes
Tageskilometer	Als täglich zurückgelegte Strecke können die Tageskilometer durch längeres gleichzeitiges Drücken auf die Lichtanlagen Taste  und die Unterstützungsstufen Taste  zurückgesetzt werden.
Reichweite des E-Bikes	Verbleibende Reichweite mit dem aktuellen Ladezustand der Batterie und je nach gewählten Unterstützungsmodus.
Gesamtstrecke/ Kilometerzähler	Mit dem E-Bike zurückgelegte Gesamtstrecke

Die Einheit km/h oder Meilen/h kann durch Ändern dieser Einstellung in der App von Valeo Cyclee™ angepasst werden.

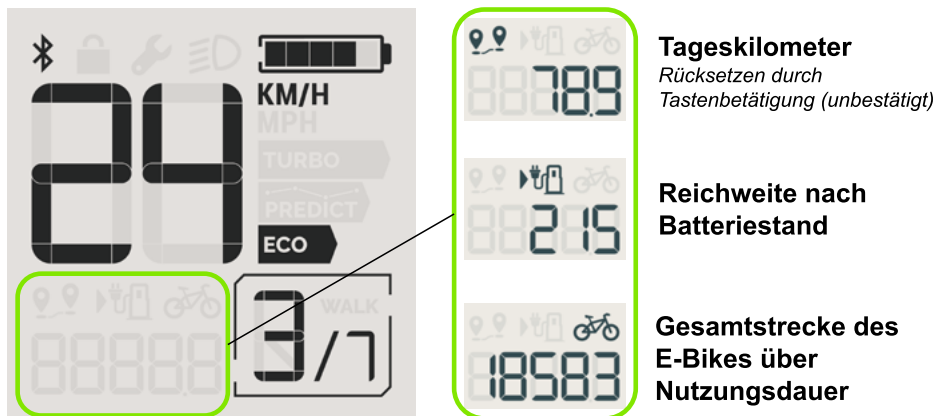

LADEZUSTAND DER BATTERIE UND LADEMODUS



Bevor Sie Ihr E-Bike zum ersten Mal aufladen, lesen Sie bitte die Batterie- und Ladegerät-Benutzerhandbücher.

Ladezustand

Der Ladezustand der Batterie ist auf der Bildschirmanzeige direkt sichtbar, wenn sie eingeschaltet wird. Der Ladezustand wird durch das Batteriesymbol in der Ecke rechts oben des Bildschirms angezeigt. Das Batteriesymbol besteht aus 5 Blöcken, jeder Block stellt 20% der Batterie Gesamtleistung dar.

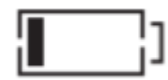
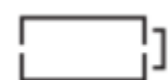
	Die E-Batterie ist vollständig aufgeladen (zwischen 80-100%)
	Die E-Bike-Batterie ist zwischen 0% und 20% aufgeladen
	Der Ladezustand der E-Bike-Batterie liegt nahe 0%, die Motorunterstützung ist nach und nach verringert worden, um die Schaltmöglichkeit und die Beleuchtung sicherzustellen.

Auflademodus

Wenn die E-Bike-Batterie an dem E-Bike aufgeladen wird zeigt die Bildschirmanzeige nur das Batteriesymbol mit einem ungefähren Ladezustand an und den genauen Wert unten im Bildschirm.

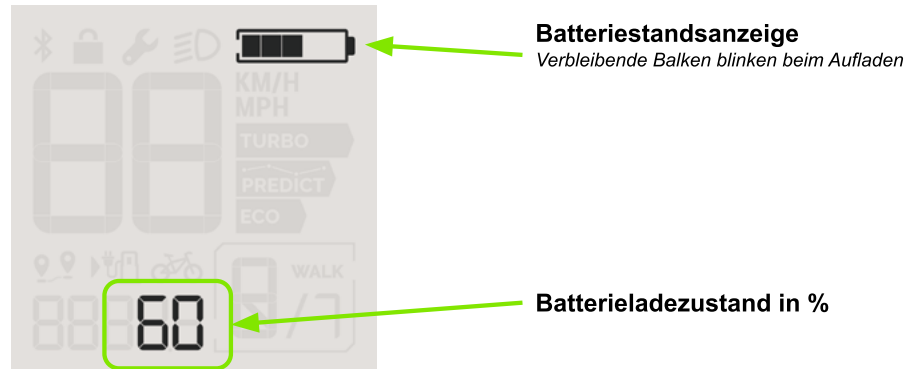

SCHIEBEHILFE- UND BOOST-MODUS

Schiebehilfe

Der Schiebehilfe Modus unterstützt Sie beim Schieben des E-Bikes, wenn Sie neben ihm gehen. Der Schiebehilfe Modus bewegt das Fahrrad mit bis zu 6 km/h oder 3,7 Meilen/h vorwärts.

Sie können die Schiebehilfe aktivieren, indem Sie den Gashebel der Fernbedienung gedrückt halten. Wird der Gashebel freigegeben, stoppt die Schiebehilfe automatisch.

Hinweis: Im Rückwärtsgang Modus wird das Fahrrad durch Drücken des Gashebels nach Rückwärts bewegt.

Im Schiebehilfe- oder Rückwärtsgang Modus können sich die Pedale gleichzeitig drehen. Stellen Sie sicher, dass zwischen Ihnen und dem E-Bike ausreichend Platz ist.

Boost-Modus

Beim Fahren des E-Bikes können Sie mit dem Boost-Modus für kurze

Zeit beschleunigen oder eine Steigung hinauffahren.

Zum Aktivieren des Boost-Modus halten Sie den Gashebel beim Fahren gedrückt. Der Gashebel wirkt wie ein Ein-/Ausshalter und sobald Sie den Gashebel freigeben, stoppt der Boost-Modus.

WARTUNG

Wartungsmodus

Wenn Ihr E-Bike-System von Valeo eine Wartung benötigt, zeigt die Bildschirmanzeige das Schraubenschlüsselsymbol an: Der zugehörige Wartungscode wird unten im Bildschirm angezeigt.

Der Schraubenschlüssel kann bei einem kleinen Problem oder, wenn Wartung benötigt wird, blinken.

Bei einem kritischen Fehler Auftritt wird das Schraubenschlüsselsymbol feststehend und mit einem Fehlercode verbunden. **Wenn dies geschieht unterbrechen Sie sofort Ihre Fahrt mit dem E-Bike und suchen Ihren Vertragshändler für Valeo Cyclee™ auf.**

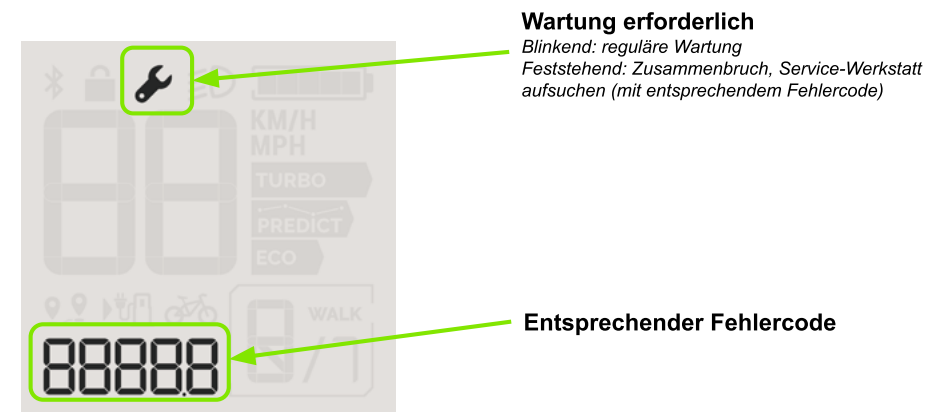

Wartung erforderlich
Blinkend: reguläre Wartung
Feststehend: Zusammenbruch, Service-Werkstatt aufsuchen (mit entsprechendem Fehlercode)

Entsprechender Fehlercode

Diese Fehlercodes können auch auf der App von Valeo Cyclee™ angezeigt werden, wenn Ihr E-Bike durch Bluetooth verbunden ist.

Verein-fachter Fehler-code	Kompo-nente	Fehler-bezeichnung	Beschreibung Potentielle Grundursache	Systembetriebs Beschränkung/-begrenzung	Maßnahme/Lösung zum Beheben des Problems Fehlersuche Korrekturmaßnahme
E0500	MOTOR	Motorfehler	Motor ist mit einem Problem konfrontiert	Keine Unterstützung mehr	Starten Sie das System erneut. Wenn das Problem noch immer vorhanden ist suchen Sie Ihre Service-Werkstatt auf
E0501		Getriebefehler	Getriebe-schalthebel ist mit einem Problem konfrontiert	Schalten des Getriebes ist nicht verfügbar oder funktioniert begrenzt	Starten Sie das System erneut. Wenn das Problem noch immer vorhanden ist suchen Sie Ihre Service-Werkstatt auf
E0502		Interner elektrischer Fehler	Interner Spannungs-fehler oder interner Sensorfehler	Keine Unterstützung mehr Schalt Funktionsfähigkeit des Getriebes kann beeinträchtigt sein	Starten Sie das System erneut. Wenn das Problem noch immer vorhanden ist suchen Sie Ihre Service-Werkstatt auf
E0503		Elektrischer Leistungsfehler	Eingangsspannung Fehler: - Unter-/ Überspannung der Batterie - Mangelhafter Kabelbaum Anschluss	Begrenzte Unterstützung oder keine Unterstützung mehr	Schalten Sie das System aus, entfernen Sie das Batteriepack und installieren Sie es erneut. Wenn das Problem noch immer vorhanden ist suchen Sie Ihre Service-Werkstatt auf
E0504		Externer elektrischer Fehler	Problem am Ausgangsanschluss erfasst Beispiel: Kurzschluss auf Lampen, Überspannung/ Unterspannung	Deaktivieren Sie den Ausgangsanschluss	Prüfen Sie die Anschlüsse der Lampen (oder der externen Geräte). Trennen Sie die Lampen, um herauszufinden, ob das Problem verschwindet. Wenn ja ist die Lampe OK Wenn das Problem noch immer vorhanden ist suchen Sie Ihre Service-Werkstatt auf
E0505		Geschwindigkeitssensor Fehler	Problem am Geschwindigkeitssensor erfasst	Keine Unterstützung und automatisches Schalten deaktiviert	Prüfen Sie Ihre Geschwindigkeitssensor Position und prüfen Sie das Kabel auf Fehler. Wenn das Problem noch immer vorhanden ist suchen Sie Ihre Service-Werkstatt auf
E0506		Interner Kommunikationsfehler	Interner Motorfehler	Keine Unterstützung mehr	Starten Sie das System erneut. Wenn das Problem noch immer vorhanden ist, suchen Sie Ihre Service-Werkstatt auf.

Verein-fachter Fehler-code	Kompo-nente	Fehler-bezeichnung	Beschreibung Potentielle Grundursache	Systembetriebs Beschränkung/-begrenzung	Maßnahme/Lösung zum Beheben des Problems Fehlersuche Korrekturmaßnahme
E0507		Externer Kommunikationsfehler	Kommunikationsfehler mit Batterie oder Anzeige	Kommunikationsfehler der Anzeige: System schaltet sich aus Kommunikationsfehler der Batterie: keine Unterstützung mehr	Prüfen Sie die Anzeige Anschlüsse. Entfernen Sie die Batterie und installieren Sie sie erneut. Wenn das Problem noch immer vorhanden ist suchen Sie Ihre Service-Werkstatt auf.
E0508		Übertemperaturfehler	Temperatur des Motors ist zu hoch	Keine Unterstützung mehr, Schalten des Getriebes kann auch beeinträchtigt sein	Schalten Sie das System aus und lassen Sie den Motor abkühlen. Wenn das Problem noch immer vorhanden ist, suchen Sie Ihre Service-Werkstatt auf.
E0509	MOTOR	Untertemperatur Fehler	Temperatur des Motors ist zu kalt	Keine Unterstützung mehr, Schalten des Getriebes kann auch beeinträchtigt sein	Keihen Sie auf die Nenn-temperatur (Umgebungs-temperatur) zurück. Wenn das Problem noch immer vorhanden ist, suchen Sie Ihre Service-Werkstatt auf
E0510		Interner Systemfehler	System ist mit einem internen Fehler konfrontiert	Keine Unterstützung mehr	Starten Sie das System erneut. Wenn das Problem noch immer vorhanden ist, suchen Sie Ihre Service-Werkstatt auf.
E0511		Drehmoment-sensor Fehler	Problem am Drehmoment-sensor erfasst	Keine Unterstützung mehr	Starten Sie das System erneut. Wenn das Problem noch immer vorhanden ist, suchen Sie Ihre Service-Werkstatt auf.
E0201	BATTERIE	Ladefehler	Probleme mit externen Batterie-ladegerät oder Steckeran-schlüssen	Batterie ladet nicht mehr auf	Prüfen Sie die Anschlüsse zwischen E-Bike-Batterie und Ladegerät. Trennen Sie das Ladegerät von der Batterie und schließen Sie es erneut an. Prüfen Sie die Stromversorgung zum Wandstecker. Prüfen Sie die Anschlüsse zwischen Ladegerät und Wandstecker. Trennen Sie das Ladegerät vom Wandstecker und schließen Sie es erneut an. Prüfen Sie das externe Batterieladegerät selbst Wenn das Problem noch immer vorhanden ist, suchen Sie Ihre Service-Werkstatt auf.

Verein-fachter Fehler-code	Kompo-nente	Fehler-bezeichnung	Beschreibung Potentielle Grundursache	Systembetriebs Beschränkung/-begrenzung	Maßnahme/Lösung zum Beheben des Problems Fehlersuche Korrekturmaßnahme
E0202	BATTERIE	Kommunikationsfehler	Kommunikationsfehler mit Motor oder externem Gerät	System schaltet sich ab (Not- oder nominelle Abschaltung)	Entfernen Sie die Batterie und installieren Sie sie erneut. Starten Sie das System erneut. Wenn das Problem noch immer vorhanden ist, suchen Sie Ihre Service-Werkstatt auf.
E0203		Elektrischer Fehler	Spannungs- oder Stromfehler der Batterie: - Unter-/Überspannung der Batteriezellen oder unsymmetrisch - Überstrom der Batterie	System schaltet sich ab (Notabschaltung oder nach 1,5 s)	Prüfen Sie die Batterie auf externe Beschädigungen. Starten Sie das System erneut. Versuchen Sie einen Batterieladezyklus bei Umgebungstemperatur. Wenn das Problem noch immer vorhanden ist, suchen Sie Ihre Service-Werkstatt auf.
E0204		Interner Fehler	Interner Fehler	System schaltet sich ab	Starten Sie das System erneut. Wenn das Problem noch immer vorhanden ist, suchen Sie Ihre Service-Werkstatt auf.
E0205		Temperaturfehler	Temperatur des Batterie ist zu hoch oder zu kalt	System schaltet sich ab	Kehren Sie auf die Nenntemperatur der Batterie zurück (Batterie sollte bei Umgebungstemperatur ruhen). Starten Sie das System erneut. Wenn das Problem noch immer vorhanden ist, suchen Sie Ihre Service-Werkstatt auf.

Verein-fachter Fehler-code	Kompo-nente	Fehler-bezeichnung	Beschreibung Potentielle Grundursache	Systembetriebs Beschränkung/-begrenzung	Maßnahme/Lösung zum Beheben des Problems Fehlersuche Korrekturmaßnahme
E0301	DISPLAY	Taste blockiert	Problem auf Anzeige oder Tasten Schaltern der Fernbedienung	Nur das automatische Schalten des Getriebes ist aktiviert. Gashebel ist deaktiviert.	Stellen Sie sicher, dass die Tasten nicht beschädigt oder blockiert sind. Wenn das Problem noch immer vorhanden ist, suchen Sie Ihre Service-Werkstatt auf.
E0302		Kommunikationsfehler	Kommunikationsfehler mit Motor	System schaltet sich ab (nominelle Abschaltung)	Prüfen Sie die Anschlüsse zwischen Motor und Anzeige. Starten Sie das System erneut. Wenn das Problem noch immer vorhanden ist, suchen Sie Ihre Service-Werkstatt auf.
E0303		Elektrischer Fehler der Fernbedienung	Elektrische Probleme auf der Fernbedienung	Deaktivieren Sie manuellen Gangwechsel und Boost-Modus und Schiebehilfe	Prüfen Sie die Anschlüsse zwischen Anzeige und Fernbox. Starten Sie das System erneut. Wenn das Problem noch immer vorhanden ist, suchen Sie Ihre Service-Werkstatt auf.
E0304		Interner Fehler	Internes elektrisches Problem auf der Anzeige	Bildschirmanzeige funktioniert nicht	Starten Sie das System erneut. Wenn das Problem noch immer vorhanden ist, suchen Sie Ihre Service-Werkstatt auf.
E0305		Temperaturfehler	Temperatur der Anzeige ist zu hoch oder zu kalt oder Problem mit Temperaturmessung	Deaktivieren Sie den USB-Anschluss	Kehren Sie auf die Nenntemperatur der Anzeige zurück. (Umgebungstemperatur). Wenn das Problem noch immer vorhanden ist, suchen Sie Ihre Service-Werkstatt auf.
E0306		USB-Fehler	Über Stromintensität auf dem USB-Anschluss	Deaktivieren Sie den USB-Anschluss	Prüfen Sie den USB-Anschluss (Sauberkeit...). Prüfen Sie das externe USB-Gerät und stellen Sie sicher, dass das Kabel nicht beschädigt ist. Versuchen Sie, das externe USB-Gerät zu trennen/erneut anzuschließen. Wenn das Problem noch immer vorhanden ist, suchen Sie Ihre Service-Werkstatt auf.

Reinigung

Reinigen Sie Ihre E-Bike-Anzeige von Valeo und die Fernbedienung mit einem weichen, mit Wasser angefeuchteten Tuch. Tauchen Sie keine Komponenten keinesfalls in Wasser oder reinigen Sie sie keinesfalls mit Druckwasser.

Nachuntersuchung

Lassen Sie Ihr mit Valeo ausgestattetes E-Bike mindestens einmal im Jahr von einem Valeo Vertragshändler überprüfen. Ihr Valeo Händler untersucht die mechanischen Teile und stellt aber auch sicher, dass die Systemsoftware auf dem neuesten Stand ist.

Lassen Sie alle Reparaturen und speziellen Wartungsarbeiten von einem E-Bike-Vertragshändler von Valeo durchführen.

Kundendienst

Wenn Sie zum E-Bike-System von Valeo Fragen haben wenden Sie sich an Ihren Vertragshändler des E-Bike-Systems von Valeo oder besuchen Sie unsere Webseite unter: valeocyclee.com

Entsorgung Ihrer Anzeige und der Fernbedienung



Nach der Richtlinie 2012/19/EU müssen Elektrogeräte, die nicht mehr verwendbar sind, und defekte/tiefentladene Batterien getrennt gesammelt und auf umweltfreundliche Art entsorgt werden.

Bitte bringen Sie nicht mehr verwendbare Teile zu einem Fahrrad-Vertragshändler zurück.

EU-KONFORMITÄTSERKLÄRUNG

Hiermit erklären wir, VALEO Service, in alleiniger Verantwortung, dass die angegebenen Produkte die wichtigsten Anforderungen und weitere relevante Vorschriften der folgenden Richtlinien 2014/53/EU und 2011/65/EU erfüllen.

Der Volltext der EU-Konformitätserklärung ist unter der folgenden Internetadresse: valeocyclee.com verfügbar.

UKCA-KONFORMITÄTSERKLÄRUNG

Hiermit erklären wir, VALEO Service, in alleiniger Verantwortung, dass die angegebenen Produkte die wichtigsten Anforderungen und weitere relevante Vorschriften der Rechtsverordnung des Vereinigten Königreichs (S.I.) einschließlich ihrer jüngsten Änderungen: S.I. 2017 Nr. 1206, S.I. 2012 Nr. 3032 erfüllen.

Der Volltext der UKCA-Konformitätserklärung ist unter der folgenden Internetadresse: valeocyclee.com ([Direktlink](#)) verfügbar.

We bedanken u dat u kiest voor een e-bike die is uitgerust met het Valeo Cyclee™-systeem.

Dit revolutionaire systeem stelt u in staat elke rit met uw e-bike te ondernemen. Of het nu een verplaatsing is naar de stad, een bergrit of een rondrit in het weekend.

Het is de verantwoordelijkheid van de gebruiker om deze handleiding te lezen en na te leven zodat het Valeo Cyclee™-systeem juist wordt gebruikt en functioneert.

Opmerking: De inhoud van deze gebruikershandleiding kan op ieder moment zonder kennisgeving worden gewijzigd. Bezoek regelmatig onze website op www.valeocyclee.com om zeker te zijn dat u de laatste versie gebruikt

Als gevolg van aanpassingen door de e-bikefabrikant is het mogelijk dat de specificaties in deze handleiding niet alle specificaties van uw e-bike vermelden. Raadpleeg uw fietsfabrikant indien nodig.

Valeo kan in geen enkel geval verantwoordelijk worden gehouden voor directe of indirecte schade van welke aard dan ook, noch voor verliezen of kosten die voortvloeien uit oneigenlijk gebruik



VEILIGHEIDSINSTRUCTIES



Lees alle algemene en veiligheidsinstructies.



Het niet naleven van de veiligheidsinstructies kan resulteren in ernstig letsel en/of brand en/of elektrische schok.

Zorg ervoor dat u niet wordt afgeleid door het scherm terwijl u fietst om ongevallen te vermijden. Als u uw scherm voor iets anders wilt bedienen dan om van ondersteuningsniveau te veranderen, **stop dan met fietsen om dit te doen.**

Bewaar alle veiligheidswaarschuwingen en -instructies voor toekomstig gebruik.

De term scherm wordt in deze instructies gebruikt om de boordcomputer van uw Valeo Cyclee™-systeem aan te duiden.

Gebruik de boordcomputer niet als een handvat. De e-bike optillen aan het scherm kan onherstelbare schade aan de boordcomputer veroorzaken.

PRODUCTSPECIFICATIES

Beoogd gebruik

Het View Plus-scherm is bedoeld om het Valeo Cyclee™-systeem te bedienen en informatie te geven. Nieuwe functies en veranderingen in de software kunnen tijdens de levensduur van het product mogelijk worden toegevoegd.

Voor sommige fietsen kunnen de softwarespecificaties afwijken van die in deze handleiding zijn vermeld. Gelieve uw fietsfabrikant te raadplegen indien nodig.

PRODUCTKENMERKEN

De nummering van de getoonde onderdelen verwijst naar de bijbehorende illustraties.

Scherm:

1. ON/OFF [AAN/UIT] (lang drukken: antidiefstalfunctie)
2. Lichten (lang drukken: kilometerstand navigatie)
3. Selectie ondersteuningsniveau
4. Schermhouder
5. USB-C-poort (voor telefoon opladen (5V en 2A max.) en verbinding met diagnosetester)



Opmerking: het scherm is uitgerust met een lichtsensor. Wanneer het omgevingslicht minder wordt, wordt de achtergrondverlichting automatisch geactiveerd.

Afstandsbediening:

1. Hogere versnelling kiezen
2. Lagere versnelling kiezen
3. Selectie versnellingsbakmodi (Auto - Manueel)
Lang drukken: Achteruit (optioneel op bepaalde e-bikes)
4. Acceleratorhendel (Boost en Walk assist)

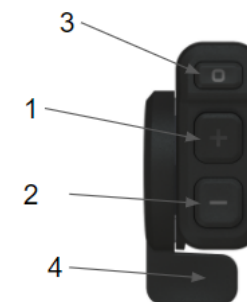

Main screen elements:

1. Huidige snelheid
2. Afstand
3. Ingeschakelde versnelling
4. Walk assist
5. Ondersteuningsmodus
6. Geselecteerde eenheid (km/u of mph)
7. Batterijstatus van laadindicator
8. Verlichtingsstatus
9. Onderhoudsmodus
10. Vergrendelingsmodus
11. Bluetooth-status

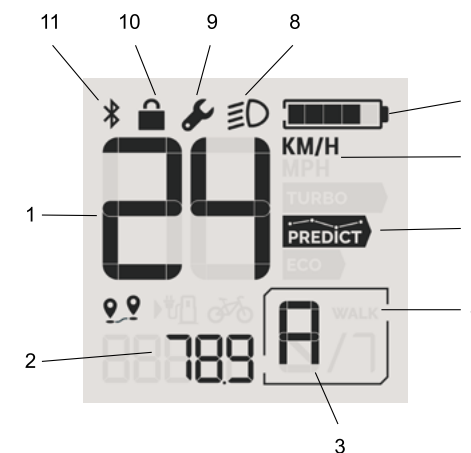

TECHNISCHE GEGEVENS

Model	View Plus
SKU scherm	654200
SKU schermhouder	654201
Beschermingsklasse	IP65
Schermgrootte	40 x 40 mm

GEBRUIKSAANWIJZINGEN

De stroom voor het View Plus-scherm wordt geleverd door de batterij van het Valeo e-bikesysteem.



Lees de gebruikershandleiding van de batterij, lader en de mobiele app van de Valeo Cyclee™ voordat u het View Plus-scherm gebruikt.

Het scherm inschakelen

Om het e-bikesysteem in te schakelen kunt u kort drukken op de Aan-/uitknop op het scherm. Als uw Valeo Cyclee™-systeem vergrendeld is, moet u mogelijk een pincode invoeren of de e-bike ontgrendelen via de Valeo Cyclee™ mobiele app. Raadpleeg het deel over de vergrendelingsmodus hieronder.

U kunt het e-bikesysteem ook inschakelen door op de Aan-/uitknop van de batterij te drukken.

Het scherm uitschakelen

Om het e-bikesysteem uit te schakelen, druk op de Aan-/uitknop en het scherm en het hele systeem wordt uitgeschakeld.

Een **korte druk** op de Aan-/uitknop schakelt het systeem gewoon uit terwijl een **lange druk** het systeem uitschakelt en vergrendelt.

Als er lange tijd geen energie van het e-bikesysteem wordt gebruikt en de e-bike beweegt niet, zal het systeem zichzelf uitschakelen.

Schakel het systeem/de batterij altijd uit voordat u de batterij verwijdt of installeert op de e-bike.

Vergrendelingsmodus

De vergrendelingsmodus is de antidiefstal functie van uw Valeo Cyclee™-systeem.

Voordat u de vergrendelingsmodus voor de eerste keer gebruikt, dient u deze functie in te schakelen op de mobiele app van uw Valeo Cyclee™.

In de vergrendelingsmodus wordt de elektrische ondersteuning automatisch gestopt en de geïntegreerde versnellingsbak schakelt automatisch in neutrale stand zonder mogelijkheid om te starten.

Wanneer de vergrendelingsmodus geactiveerd is, geeft het scherm enkel het vergrendelingspictogram weer. Om de fiets te activeren dient u de eerder geselecteerde pincode op de mobiele app van uw Valeo Cyclee™ in te voeren of rechtstreeks via de app te ontgrendelen.



Om meer te lezen over de vergrendelingsmodus, raadpleeg de gebruikershandleiding van de mobiele app van uw Valeo Cyclee™.

ONDERSTEUNINGSNIVEAU

De aandrijving wordt geactiveerd zodra u op de pedalen stapt (uitgezonderd in ondersteuningsniveau "Uit"). De motorkracht is afhankelijk van het geselecteerde ondersteuningsniveau.

Zodra u stopt met trappen tijdens normaal gebruik, of zodra u de snelheidslimiet van uw e-bike hebt bereikt, wordt de ondersteuning door de e-bikemotor gestopt.

De motor wordt automatisch opnieuw geactiveerd zodra u opnieuw

begint te trappen en de snelheid onder de snelheidslimiet van uw e-bike ligt.

Ondersteuningsmodi

U kunt het niveau van ondersteuning dat u nodig hebt van uw e-bikemotor selecteren door de correcte ondersteuningsmodus te kiezen op het scherm. Het ondersteuningsniveau kan op elk moment worden veranderd, zelfs tijdens het fietsen.

De volgende ondersteuningsniveaus zijn beschikbaar op uw Valeo e-bikesysteem:

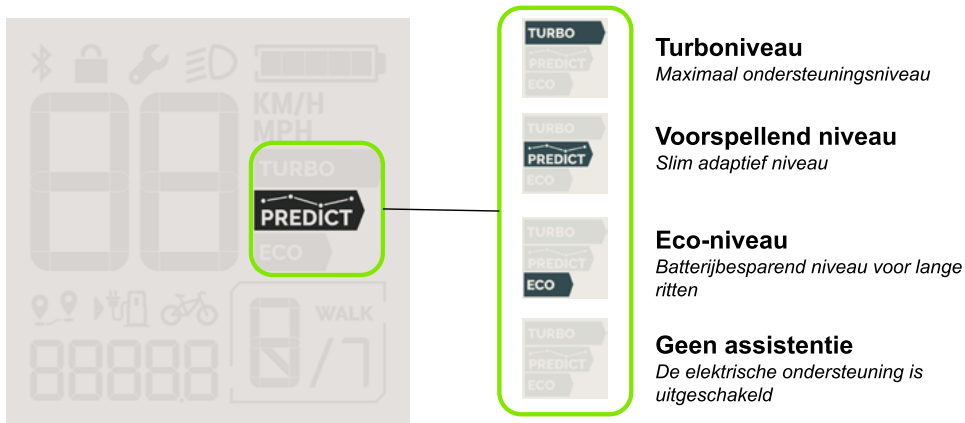

Om het gewenste ondersteuningsniveau te selecteren, druk op de ondersteuningsniveauknop op het scherm.



Ondersteuningsniveauknop

De ondersteuningsmodi volgen deze sequentie:

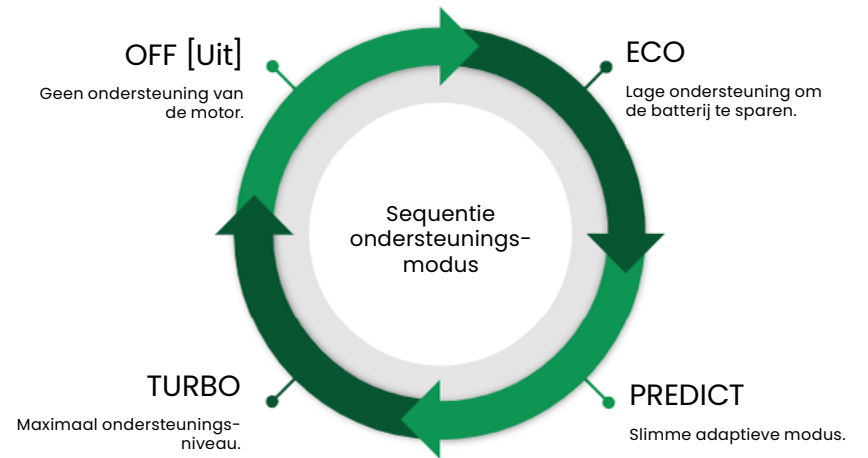

Opmerking: in ondersteuningsmodus "Predict" wordt afhankelijk van de cadans en kracht van de fietser de ondersteuning door het systeem ingesteld. In deze modus wordt de versnellingsbak altijd automatisch bediend door het smart e-bikesysteem. Handmatig schakelen is niet mogelijk in de Predict-modus.

Ondersteunings-niveau	Beschrijving
Off [Uit]	ondersteuning gedeactiveerd
Eco	Batterijbesparingsmodus
Predict [Voorspellend]	Slimme adaptieve modus
Turbo	Maximale ondersteuningsmodus

De motor-output is afhankelijk van de kracht die op de pedalen wordt uitgeoefend en de geselecteerde ondersteuningsmodus en is maximaal 130 Nm in Turbo- of Predict-modus.

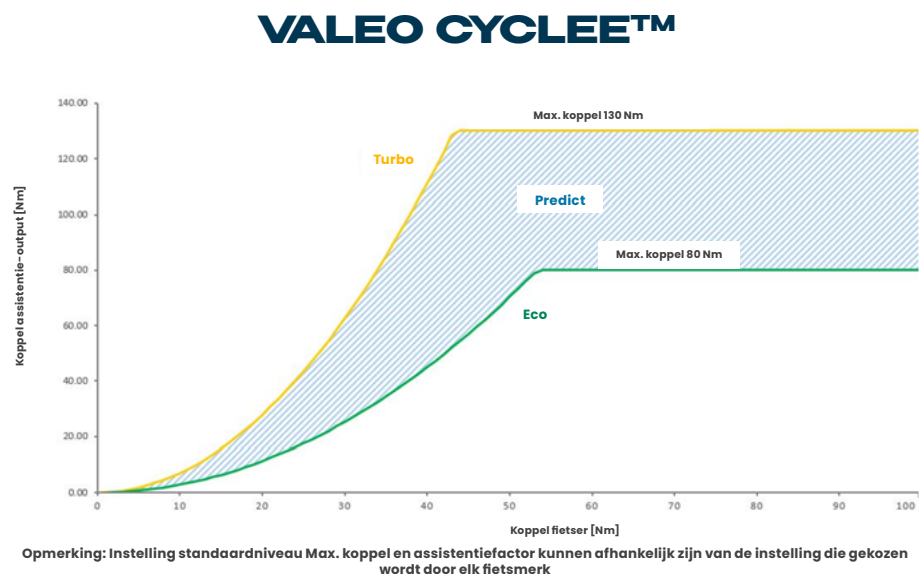

SELECTIE VERSNELLINGEN

Versnellingsbakmodi

Uw Valeo Cyclee™ e-bikesysteem is uitgerust met een versnellingsbak die geïntegreerd is in de middenaandrijfeenheid. De versnellingsbak kan handmatig door de fietser worden bediend of automatisch door het Valeo Cyclee™ e-bikesysteem.

Opmerking: sommige e-bikes kunnen zijn uitgerust met een achteruitrijmodus. In het algemeen helpt deze modus op vrachtfietsen om achteruit te rijden en te manoeuvreren met zware ladingen. De achteruit modus is niet aanwezig op andere e-bikes.

De geselecteerde modus verschijnt in de rechterbenedenhoek van het scherm.

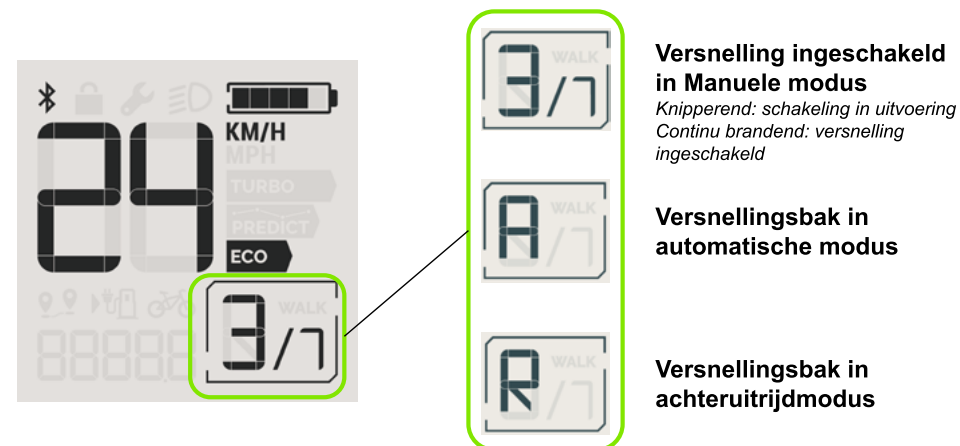

Om tussen versnellingsbakmodi te wisselen, druk op de knop bovenaan uw afstandsbediening (1). Een langdurige druk zal het systeem in daarmee uitgeruste fietsen in achteruitrijmodus zetten.

Versnellingsbak in handmatige modus

In handmatige modus heeft de fietser controle over het schakelen. De geselecteerde modus verschijnt als cijfer "N/7" in de rechterbenedenhoek van het scherm.

Om van versnelling te wisselen in manuele modus, druk op de "+" of "-" knoppen op de afstandsbediening.

"+" om een versnelling hoger te schakelen

"-" om een versnelling lager te schakelen

Het schakelen gebeurt op dezelfde manier als bij een normale fiets. Door de juiste versnelling te kiezen kunt u uw snelheid en bereik opdrijven terwijl u dezelfde hoeveelheid kracht uitoefent op de pedalen.

Opmerking: Wanneer de geselecteerde versnelling knippert op het scherm geeft het systeem aan dat het niet mogelijk is om te schakelen. Stop kort met trappen om het schakelen te activeren en ga verder met trappen. Raadpleeg uw fietsenhandelaar als deze fout zich vaak voordoet.

Versnellingsbak in automatische modus

In automatische modus selecteert het e-bikesmartsysteem aan de hand van uw pedaal invoer, cadans en het terreinprofiel de best beschikbare versnelling voor u.

In automatische modus verschijnt "A" in de rechterbenedenhoek van het scherm.

Opmerking: in ondersteuningsmodus "Predict", wordt de versnellingsbak altijd automatisch ingesteld door het smart e-bikesysteem.

Versnellingsbak in achteruitrijmodus

De achteruitrijmodus staat de fietser toe achteruit te rijden en de fiets makkelijk te manoeuvreren, zelfs met zware ladingen. Zodra de motor in achteruitrijmodus staat, kan de fietser deze activeren door zachtjes op de acceleratorhendel van de afstandsbediening te drukken.

De achteruitrijmodus is niet op alle systemen aanwezig en wordt meestal voorbehouden aan vrachtfietsen.

In de achteruitrijmodus verschijnt "R" in de rechterbenedenhoek van het scherm.

VERLICHTING AAN-/UITSCHAKELEN



Op fietsen die zijn uitgerust met verlichting die door de batterij van de e-bike wordt gevoed, kan de voor- en achterverlichting vanaf het scherm worden bediend, door kort op de knop "verlichting" te drukken.

Als de verlichting aan is, verschijnt het lichticoon op het scherm.

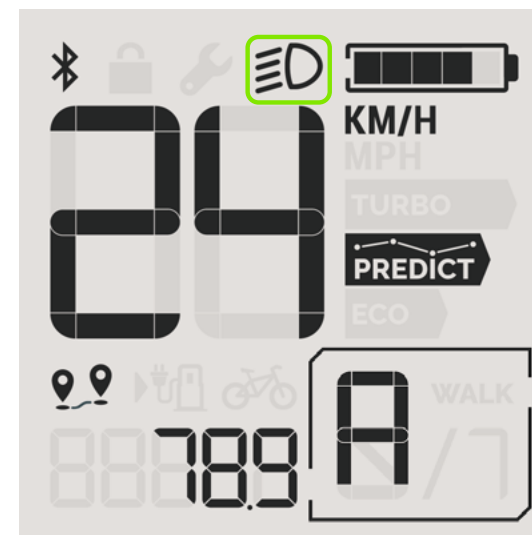



Door nogmaals op de knop te drukken wordt de verlichting uitgeschakeld en verdwijnt het pictogram van het scherm.

Als de verlichting aan is, verschijnt het lichticoon op het scherm.

SNELHEID EN AFSTAND

De display-unit geeft de fietser essentiële informatie over de e-bike en de rit, met de geselecteerde eenheid (km of miles). Hoofdfuncties zijn:

Snelheid	Actuele snelheid van de e-bike, gemeten aan de motor en snelheidssensor aan het achterwiel
Afstand van de rit	Dagelijkse afstand, de afstand van de rit kan gereset worden door tegelijkertijd lang op de lichtknop  en de ondersteuningsniveaunknop te drukken 
Bereik e-bike	Resterende autonomie met de huidige batterijlading, afhankelijk van de geselecteerde ondersteuningsmodus
Totale afstand/ODO	Totale afstand afgelegd met de e-bike

De eenheid KM/U of MPH kan worden aangepast door deze instelling te veranderen in de mobiele app van Valeo Cyclee™.

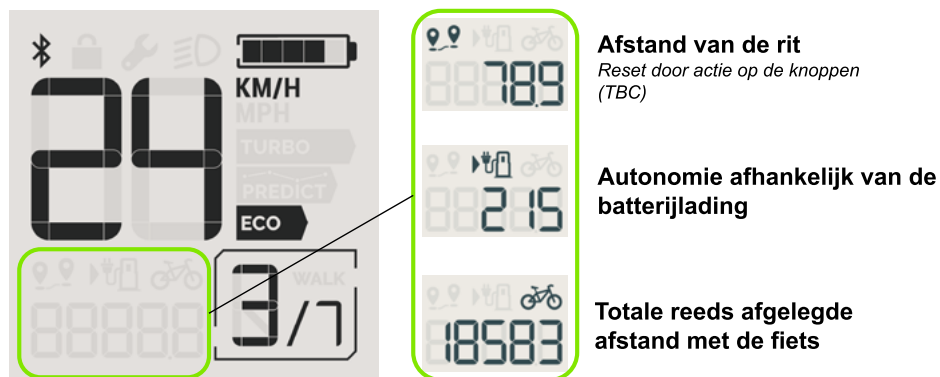



LADINGSTOESTAND BATTERIJ & LAADMODUS



Lees de gebruikershandleiding van de batterij en lader voordat u voor de eerste keer uw e-bike laadt.

Ladingstoestand

De ladingstoestand van de batterij is meteen zichtbaar op het scherm wanneer deze is ingeschakeld. De ladingstoestand verschijnt met het batterijpictogram in de rechterbovenhoek op het scherm. Het batterijpictogram bestaat uit 5 blokken, elke blok staat voor 20% van de totale batterijcapaciteit.

	De e-bikebatterij is volledig opgeladen (tussen 80-100%)
	De e-bikebatterij is opgeladen tussen 0% 20%
	De e-bikebatterij is bijna 0%, de motorondersteuning neemt progressief af om het schakelvermogen en de verlichting te waarborgen.

Laadmodus

Wanneer de e-bikebatterij wordt opgeladen op de fiets, geeft het scherm alleen het batterijpictogram weer met een ladingstoestand bij benadering en de exacte waarde onderaan het scherm.

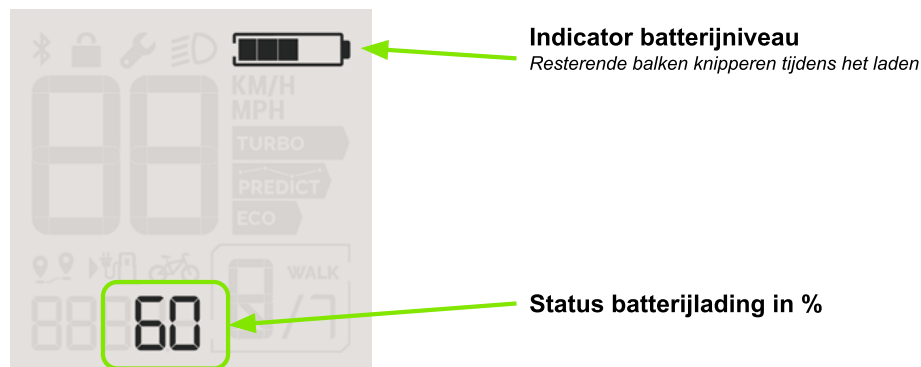

WALK ASSIST EN BOOST MODE [WANDELMODUS EN BOOSTMODUS]

Walk assist [Wandelmodus]

De walk assist-modus helpt u om de e-bike te duwen tijdens het wandelen. De walk assist-modus helpt de fiets voort te bewegen met 6 km/u of 3,7 mph.

U kunt de walk assist activeren door de acceleratorhendel van de afstandsbediening ingedrukt te houden. Bij het loslaten van de acceleratorhendel stopt de walk assist automatisch.

Opmerking: In achteruitrijdmodus doet het indrukken van de gashendel de fiets achteruit bewegen.

In de walk assist of de achteruitrijdmodus kunnen de pedalen tegelijkertijd draaien. Zorg ervoor dat er voldoende plaats is tussen uzelf en de e-bike.

Boost mode [Boostmodus]

Wanneer u fietst kunt u kort tijd de boostmodus gebruiken om te versnellen of een helling op te rijden.

Om de boostmodus te activeren, houdt u de acceleratorhendel ingedrukt tijdens het fietsen. De acceleratorhendel werkt als een aan-/uitschakelaar en zodra u de acceleratorhendel loslaat, stopt de boostmodus.

ONDERHOUD

Onderhoudsmodus

Wanneer uw Valeo e-bikesysteem onderhoud nodig heeft, verschijnt het moersleutelpictogram op het scherm. De bijbehorende onderhoudscode verschijnt onderaan het scherm.

De moersleutel kan knipperen in geval van een klein probleem of als onderhoud vereist is.

Bij kritieke fouten blijft het moersleutelpictogram in beeld en wordt het gekoppeld aan een foutcode. **Wanneer dit gebeurt, stopt u meteen met fietsen met uw e-bike en bezoekt u uw geautoriseerde Valeo Cyclee™-dealer.**

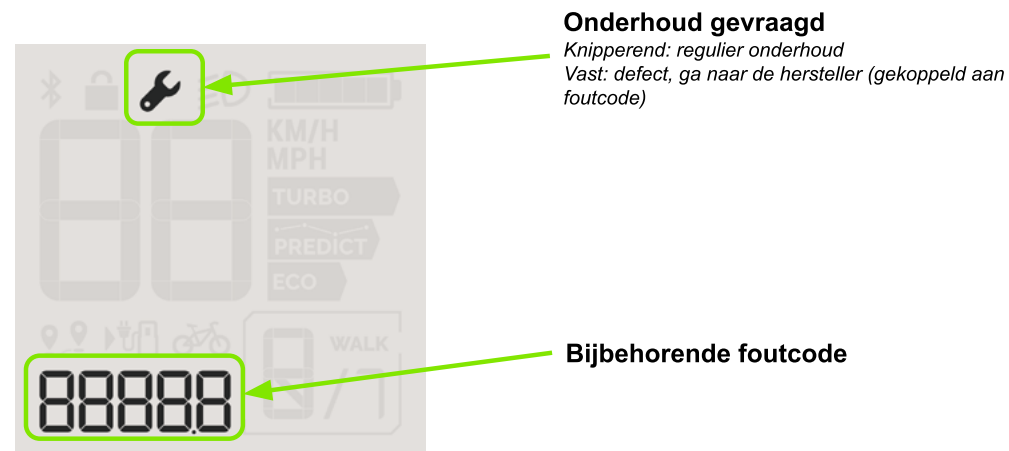

Deze foutcodes kunnen ook op de mobiele app van de Valeo Cyclee™TM verschijnen als uw e-bike verbonden is via bluetooth.

Vereenvoudigde foutcode	Onderdeel	Naam storing	Beschrijving Potentiële onderliggende oorzaak	Beperking/ limiet systeem-bediening	Actie/Oplossing om het probleem te verhelpen Probleemoplossing Corrigerende actie
E0500	MOTOR	Motorstoring	De motor heeft een probleem	Geen ondersteuning meer	Start het systeem opnieuw op. Als het probleem zich blijft voordoen, gaat u naar uw fietshersteller.
E0501		Storing versnellingsbak	De versnellingsbak heeft een probleem	Schakelen met de versnellingsbak is niet beschikbaar of heeft een beperkte functionaliteit	Start het systeem opnieuw op. Als het probleem zich blijft voordoen, gaat u naar uw fietshersteller.
E0502		Interne elektrische fout	Fout met intern vermogen of fout met interne sensor	Geen ondersteuning meer De schakelfunctie kan beschadigd zijn	Start het systeem opnieuw op. Als het probleem zich blijft voordoen, gaat u naar uw fietshersteller.
E0503		Storing elektrische voeding	Fout in voerspanning: - onder-/overspanning batterij - slechte verbinding kabelboom	Beperkte of geen ondersteuning meer	Schakel het systeem uit, verwijder en installeer de batterij opnieuw. Als het probleem zich blijft voordoen, gaat u naar uw fietshersteller.
E0504		Externe elektrische storing	Probleem vastgesteld met de uitvoerpoort Voorbeeld: kortsluiting op lampen, Overspanning/ onderspanning	Uitgangspoort uitgeschakeld	Controleer de aansluitingen van de verlichting (of externe toestellen). Koppel verlichting af om te zien of het probleem verdwijnt. Zo ja, is de verlichting defect Als het probleem zich blijft voordoen, gaat u naar uw fietshersteller.
E0505		Storing snelheidssensor	Probleem vastgesteld met snelheidssensor	Geen ondersteuning en automatisch schakelen uitgeschakeld	Controleer de positie van de snelheidssensor en controleer de kabel op beschadigingen. Als het probleem zich blijft voordoen, gaat u naar uw fietshersteller.
E0506		Interne communicatiefout	Fout interne motor	Geen ondersteuning meer	Start het systeem opnieuw op. Als het probleem zich blijft voordoen, gaat u naar uw fietshersteller.
E0507		Externe communicatiefout	Communicatiefout met batterij of scherm	Communicatiefout scherm: systeem zal uitschakelen Communicatiefout batterij: geen ondersteuning meer	Controleer de aansluitingen van het scherm. Verwijder en installeer de batterij opnieuw. Als het probleem zich blijft voordoen, gaat u naar uw fietshersteller.

Vereenvoudigde foutcode	Onderdeel	Naam storing	Beschrijving Potentiële onderliggende oorzaak	Beperking/ limiet systeem-bediening	Actie/Oplossing om het probleem te verhelpen Probleemoplossing Corrigerende actie
E0508	MOTOR	Storing hoge temperatuur	De temperatuur van de motor is te hoog	Geen ondersteuning meer, de versnellingsbak kan beschadigd zijn	Schakel het systeem uit en laat de motor afkoelen. Als het probleem zich blijft voordoen, gaat u naar uw fietshersteller.
E0509		Storing lage temperatuur	De temperatuur van de motor is te laag	Geen ondersteuning meer, de versnellingsbak kan beschadigd zijn	Ga terug naar de nominale temperatuur (omgevingstemperatuur). Als het probleem zich blijft voordoen, gaat u naar uw fietshersteller.
E0510		Interne systeemfout	Het systeem heeft een interne fout	Geen ondersteuning meer	Start het systeem opnieuw op. Als het probleem zich blijft voordoen, gaat u naar uw fietshersteller.
E0511		Storing koppelsensor	Probleem vastgesteld met koppelsensor	Geen ondersteuning meer	Start het systeem opnieuw op. Als het probleem zich blijft voordoen, gaat u naar uw fietshersteller.
E0201	BATTERIJ	Laadstoring	Problemen met externe batterijlader of stekkerverbindingen	De batterij laadt niet meer op	Controleer de aansluitingen tussen de fietsbatterij en oplader/ sluit de lader opnieuw aan op de batterij. Controleer de elektrische voeding op het stopcontact. Controleer de aansluitingen tussen oplader en stopcontact - ontkoppel/sluit de lader opnieuw aan op het stopcontact. Controleer de externe batterijlader zelf. Als het probleem zich blijft voordoen, gaat u naar uw fietshersteller.
E0202		Communicatiefout	Communicatiefout met motor of extern apparaat	Het systeem wordt uitgeschakeld (dringend of nominaal uitgeschakeld)	Verwijder en installeer de batterij opnieuw, met systeem opnieuw op. Als het probleem zich blijft voordoen, gaat u naar uw fietshersteller.
E0203		Elektrische storing	Fout met batterijspanning of stroom: - Onder-/overspanning batterijcellen of niet evenwichtige spanning - Overstroom batterij	Het systeem wordt uitgeschakeld (dringend of binnen 1,5 s)	Controleer de batterij op uitwendige schade. Start het systeem opnieuw op. Probeer een laadcyclus voor de batterij bij omgevingstemperatuur Als het probleem zich blijft voordoen, gaat u naar uw fietshersteller.

Vereenvoudigde foutcode	Onderdeel	Naam storing	Beschrijving Potentiële onderliggende oorzaak	Beperking/limiet systeem-bediening	Actie/Oplossing om het probleem te verhelpen Probleemoplossing Corrigerende actie
E0204	BATTERIJ	Interne fout	Interne fout	Het systeem wordt uitgeschakeld	Start het systeem opnieuw op. Als het probleem zich blijft voordoen, gaat u naar uw fietshersteller.
E0205		Temperatuurstoring	De temperatuur van de batterij is te hoog of te laag	Het systeem wordt uitgeschakeld	Ga terug naar de nominale temperatuur voor de batterij (de batterij moet in omgevingstemperatuur zijn). Start het systeem opnieuw op. Als het probleem zich blijft voordoen, gaat u naar uw fietshersteller.
E0301	SCHERM	Knop geblokkeerd	Probleem op scherm of schakelaars op afstandsbediening	Enkel het automatisch schakelen van de versnellingsbak is ingeschakeld. De acceleratorhendel is uitgeschakeld.	Controleer of de knoppen niet beschadigd of geblokkeerd zijn. Als het probleem zich blijft voordoen, gaat u naar uw fietshersteller.
E0302		Communicatiefout	Communicatiefout met motor	Het systeem wordt uitgeschakeld (nominale uitgeschakeld)	Controleer de aansluitingen tussen de motor en het scherm. Start het systeem opnieuw op. Als het probleem zich blijft voordoen, gaat u naar uw fietshersteller.
E0303		Elektrische storing afstandsbediening	Elektrische problemen met de afstandsbediening	Handmatige versnelling en boost mode en walk assist uitgeschakeld	Controleer de verbindingen tussen het scherm en de afstandsbediening. Start het systeem opnieuw op. Als het probleem zich blijft voordoen, gaat u naar uw fietshersteller.
E0304		Interne fout	Interne elektrische fout op scherm	Scherf niet functioneel	Start het systeem opnieuw op. Als het probleem zich blijft voordoen, gaat u naar uw fietshersteller.
E0305		Temperatuurstoring	De temperatuur van de display is te hoog of te laag of probleem met temperatuurmeting	USB-poort uitgeschakeld	Ga terug naar nominale temperatuur van het scherm. (omgevingstemperatuur). Als het probleem zich blijft voordoen, gaat u naar uw fietshersteller.
E0306		Storing USB	Overstroom op de USB-poort	USB-poort uitgeschakeld	Controleer de USB-poort (geen vuil...). Controleer de USB van het extern apparaat en of de kabel niet beschadigd is. Probeer om de USB van het extern apparaat los te koppelen / terug aan te koppelen. Als het probleem zich blijft voordoen, gaat u naar uw fietshersteller.

Reinigen

Gebruik een zachte, met water bevochtigde doek om het scherm en afstandsbediening van uw Valeo e-bike te reinigen. Geen enkel onderdeel in water onderdompelen of reinigen met water onder druk.

Controle

Laat uw met Valeo uitgeruste fiets tenminste één keer per jaar controleren door een geautoriseerde Valeo-dealer. Uw Valeo-dealer zal de mechanische onderdelen controleren maar ook verifiëren of de systeemsoftware nog up-to-date is.

Laat alle reparaties en specifiek onderhoud uitvoeren door een geautoriseerde Valeo e-bike-dealer.

Aftersales-dienst

Als u een vraag hebt over het Valeo e-bikesysteem, neem dan contact op met een geautoriseerde dealer van het Valeo e-bikesysteem of bezoek onze website op: valeocyclee.com

Weggoien van uw scherm of afstandsbediening



In overeenstemming met Richtlijn 2012/19/EU, moeten elektronische apparaten die niet langer bruikbaar zijn en defecte/lege batterijen apart worden ingezameld en weggegooid op een milieuvriendelijke manier.

Retourneer de onderdelen die niet langer bruikbaar zijn naar een geautoriseerde fietsenhandelaar.

EU DECL EUROPESE CONFORMITEITSVERKLARING

Hierbij verklaren wij, VALEO Service, onder onze volledige verantwoordelijkheid dat de vermelde producten voldoen aan de essentiële vereisten en andere relevante bepalingen van de volgende richtlijnen 2014/53/EU en 2011/65/EU

De volledige tekst van de Europese conformiteitsverklaring is beschikbaar op het volgende internetadres: valeocyclee.com (directe link)

UKCA-CONFORMITEITSVERKLARING

Hierbij verklaren wij, VALEO Service, onder onze volledige verantwoordelijkheid dat de vermelde producten voldoen aan de essentiële vereisten en andere relevante bepalingen van de Britse Statutory Instrument (S.I.) inclusief de laatste aanpassingen; S.I. 2017 Nr. 1206, S.I. 2012 Nr. 3032.

De volledige tekst van de UKCA-conformiteitsverklaring is beschikbaar op het volgende internetadres: valeocyclee.com (directe link)

Te agradecemos que hayas elegido una bicicleta eléctrica equipada con el sistema Valeo Cyclee™.

Este revolucionario sistema te permitirá realizar todo tipo de trayecto con tu bicicleta eléctrica, ya sea un viaje al trabajo en la ciudad, un paseo por la montaña o una excursión de fin de semana.

Es responsabilidad del usuario leer y cumplir con este manual para asegurar el uso y funcionamiento correctos del sistema Valeo Cyclee™.

Nota: El contenido de este manual del usuario está sujeto a cambios sin previo aviso. Para asegurarte de que tienes la última versión, te invitamos a visitar con regularidad nuestro sitio web en www.valeocyclee.com.

Debido a la personalización por parte del fabricante de bicicletas eléctricas, las especificaciones de este manual pueden no reflejar todas las especificaciones de tu bicicleta eléctrica. Por favor, consulta al fabricante de tu bicicleta si es necesario.

Valeo no se responsabiliza en ningún caso de los daños directos o indirectos de cualquier naturaleza, ni de las pérdidas o costes derivados de un uso inadecuado.



INSTRUCCIONES DE SEGURIDAD



Lee todas las instrucciones de seguridad y generales.



El incumplimiento de las instrucciones de seguridad puede provocar lesiones graves y/o incendios y/o descargas eléctricas.

Asegúrate de no distraerte con la pantalla mientras paseas con tu bicicleta para evitar accidentes. Si quieres manipular la pantalla, aparte de cambiar el nivel de asistencia, **deja de montar en la bicicleta para hacerlo.**

Guarda todas las advertencias e instrucciones de seguridad para futuras consultas.

El término “pantalla” se utiliza en estas instrucciones para describir el ordenador de a bordo de tu sistema Valeo Cyclee™.

No utilices el ordenador de a bordo como manillar. Levantar la bicicleta eléctrica por la pantalla puede causar daños irreparables en el ordenador de a bordo.

ESPECIFICACIONES DEL PRODUCTO

Uso previsto

La pantalla View Plus está diseñada para controlar y dar información sobre el sistema Valeo Cyclee™. Es posible que se introduzcan nuevas funciones y cambios en el software durante la vida del producto.

Para algunas bicicletas, las especificaciones del software pueden ser diferentes a las indicadas en este manual (especificaciones por defecto), así que por favor consulta con el fabricante de tu bicicleta si es necesario.

CARACTERÍSTICAS DEL PRODUCTO

La numeración de los componentes mostrados se refiere a las ilustraciones asociadas.

Pantalla:

1. ENCENDER/APAGAR (presión larga: función antirrobo)
2. Luces (presión larga: contador kilométrico)
3. Selección del nivel de asistencia
4. Soporte de la pantalla
5. Puerto USB-C (para recargar el móvil con 5 V y 2 A máx. y conexión a la herramienta de diagnóstico)



Nota: la pantalla está equipada con un sensor de luminosidad. Cuando la luz del entorno disminuya, la retroiluminación de la pantalla se activará automáticamente.

Unidad de control:

1. Caja de cambios: marcha corta
2. Caja de cambios: marcha larga
3. Selección del modo de la caja de cambios (Auto - Manual)

Presión larga: Marcha atrás (opcional en ciertas bicicletas)

4. Acelerador (Boost & Walk assist)

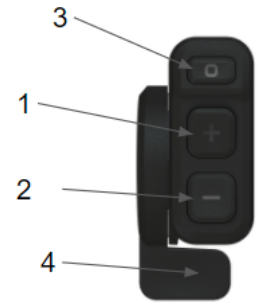

Main screen elements:

1. Velocidad actual
2. Distancia
3. Marcha engranada
4. Walk assist
5. Modo asistencia
6. Unidad seleccionada (KM/H o MPH)
7. Indicador del estado de carga de la batería
8. Estado de las luces
9. Modo mantenimiento
10. Modo bloqueo
11. Estado del Bluetooth

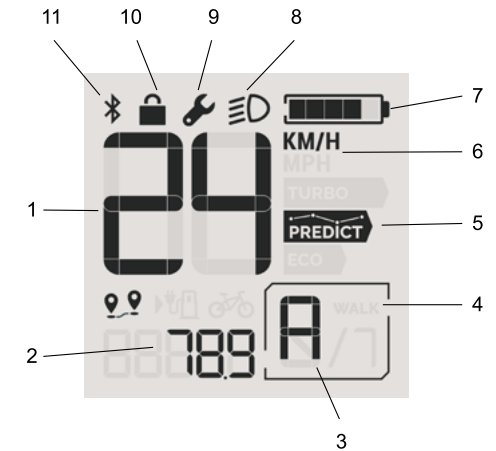

TECHNICAL DATA

Modelo	View Plus
SKU de la pantalla	654200
SKU del soporte de la pantalla	654201
Grado de protección	IP65
Tamaño de la pantalla	40 x 40 mm

INSTRUCCIONES DE USO



La energía de la pantalla View Plus es suministrada por la batería del sistema de bicicleta eléctrica Valeo.

Por favor, lee el manual del usuario de la batería, el cargador y la aplicación móvil Valeo Cyclee™ antes de utilizar la pantalla View Plus.

Encendido del sistema

Para encender el sistema de bicicleta eléctrica, puedes pulsar brevemente el botón Encender/Apagar de la pantalla. Si tu sistema Valeo Cyclee™ está en modo de bloqueo, es posible que tengas que introducir un código pin o desbloquear la bicicleta eléctrica a través de la aplicación móvil Valeo Cyclee™. Por favor, consulta la sección de modo de bloqueo más abajo.

También puedes encender el sistema de bicicleta eléctrica pulsando el botón Encender/Apagar de la batería.

Apagado del sistema

Para apagar el sistema de bicicleta eléctrica, presiona el botón Encender/Apagar, y la pantalla y todo el sistema se apagarán.

Una **presión corta** en el botón Encender/Apagar simplemente apagará el sistema, mientras que una **presión larga** apagará el sistema y lo pondrá en modo de bloqueo.

Si no se extrae energía del sistema de bicicleta eléctrica durante algún tiempo y la bicicleta eléctrica no está en movimiento, el sistema se apagará por sí solo.

Siempre apaga el sistema/la batería antes de retirar o instalar la batería en la bicicleta eléctrica.

Modo de bloqueo

El modo de bloqueo es la función antirrobo de tu sistema Valeo Cyclee™.

Antes de utilizar el modo de bloqueo por primera vez, tienes que habilitar esta función en tu aplicación móvil Valeo Cyclee™.

Cuando está en modo de bloqueo, la asistencia eléctrica se interrumpe automáticamente y la caja de cambios integrada pasa a la posición de punto muerto sin ninguna posibilidad de arrancar.

Cuando el modo de bloqueo está activado, la pantalla de visualización solo muestra el icono de bloqueo. Para activar la bicicleta tienes que introducir el código pin previamente seleccionado en la aplicación móvil Valeo Cyclee™ o desbloquearla directamente a través de la aplicación.



Para obtener más información sobre el modo de bloqueo, por favor, consulta el manual del usuario de la aplicación móvil Valeo Cyclee™.

NIVEL DE ASISTENCIA

La propulsión se activa en cuanto pisas los pedales (excepto en el nivel de asistencia "Apagado"). La potencia del motor depende del nivel de asistencia seleccionado.

Tan pronto como dejes de pedalear en funcionamiento normal, o tan pronto como hayas alcanzado el límite de velocidad de tu bicicleta eléctrica, la asistencia del motor de la bicicleta eléctrica se apagará.

El motor se reactivará automáticamente en cuanto vuelvas a pedalear y la velocidad sea inferior al límite de velocidad de tu bicicleta eléctrica

Modos de asistencia

Puedes seleccionar el nivel de asistencia que necesitas del motor de la bicicleta eléctrica seleccionando el modo de asistencia correcto en la pantalla. El nivel de asistencia puede cambiarse en cualquier momento, incluso durante la marcha.

Tu sistema de bicicleta eléctrica Valeo dispone de los siguientes niveles de asistencia:

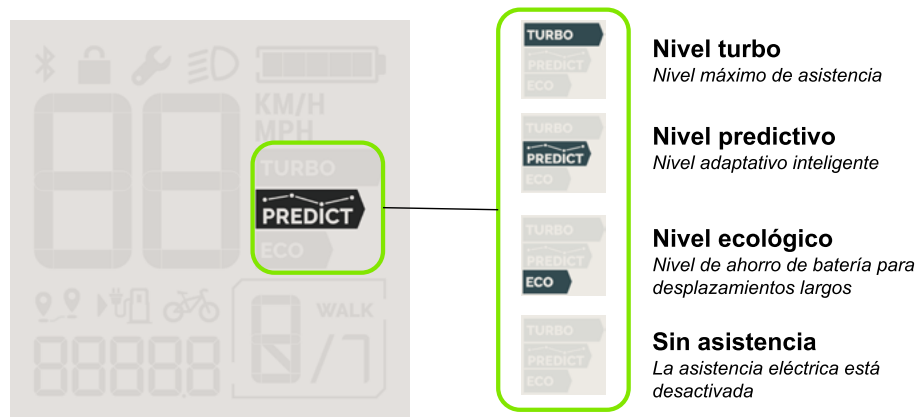

Para seleccionar el nivel de asistencia deseado, pulsa el botón de nivel de asistencia en la pantalla.



Botón de nivel de asistencia

Los modos de asistencia siguen esta secuencia:

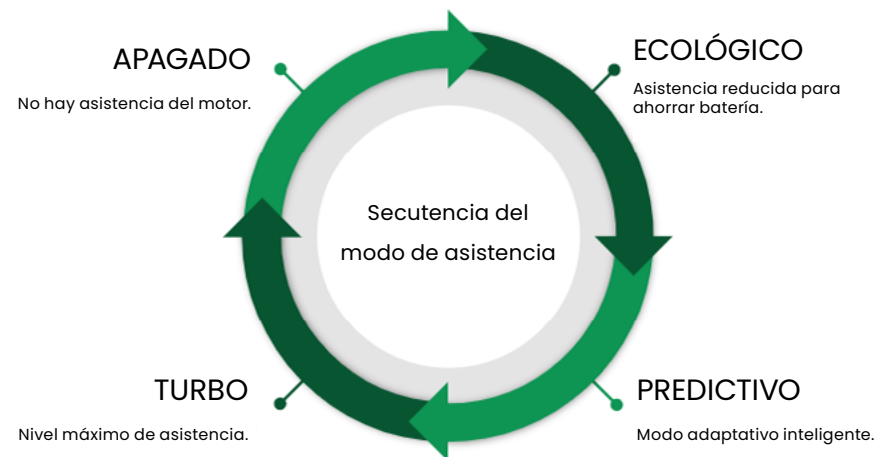

Nota: en el modo de asistencia "Predictivo" el sistema establece la asistencia en función de la cadencia y la potencia suministradas por el ciclista. En este modo, el sistema inteligente de bicicleta eléctrica siempre pone la caja de cambios en modo automático. El cambio de marcha manual no es posible en el modo "Predictivo".

Nivel de asistencia	Descripción
Apagado	Asistencia desactivada
Ecológico	Modo de ahorro de batería
Predictivo	Modo adaptativo inteligente
Turbo	Modo de asistencia máxima

La potencia del motor depende de la fuerza aplicada a los pedales por el ciclista y del modo de asistencia seleccionado, llegando hasta 130 Nm en modo Turbo o Predictivo.

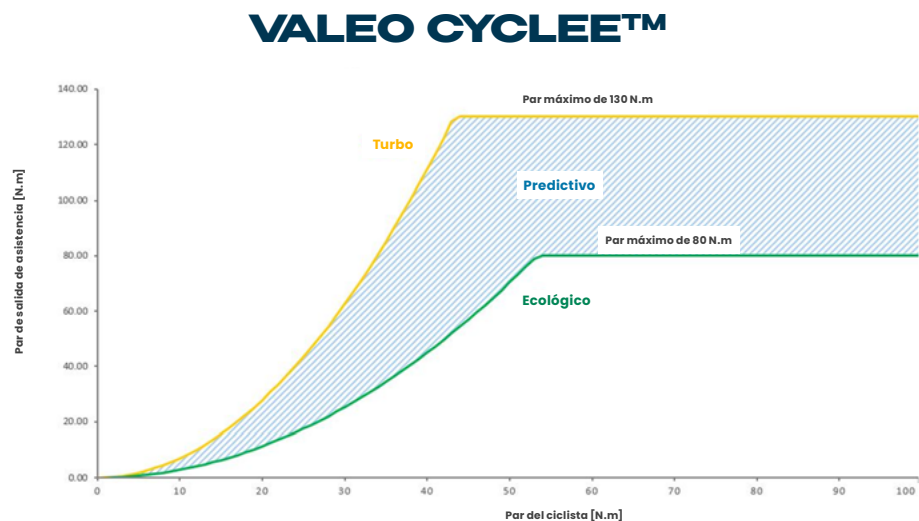

Nota: Ajuste del nivel por defecto. El par máximo y el factor de asistencia pueden variar en función del ajuste elegido por cada marca de bicicleta.

SELECCIÓN DE MARCHAS

Modos de la caja de cambios

Tu sistema de bicicleta eléctrica Valeo Cyclee™ está equipado con una caja de cambios integrada en la unidad motriz media. La caja de cambios puede ser accionada manualmente por el ciclista o automáticamente por el sistema de bicicleta eléctrica Valeo Cyclee™.

Nota: algunas bicicletas eléctricas pueden estar equipadas con un modo de marcha atrás. Por lo general, en las bicicletas de carga este modo te ayudará a dar marcha atrás y a maniobrar con cargas pesadas. El modo de marcha atrás no está presente en otras bicicletas eléctricas.

El modo seleccionado es visible en la esquina inferior derecha de tu pantalla de visualización.

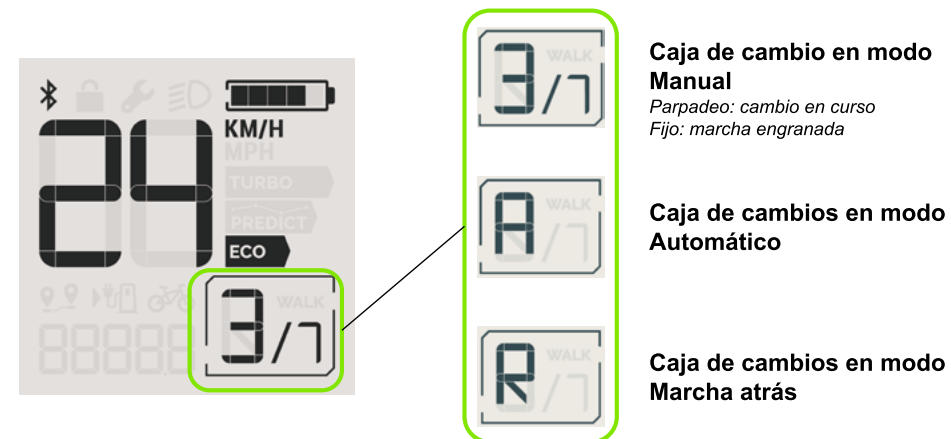

Para cambiar entre los modos de la caja de cambios, pulsa el botón de modo de la caja de cambios en su unidad de control (1). Una presión prolongada pondrá el sistema en modo de marcha atrás en las bicicletas que lo tengan.

Caja de cambios en modo Manual

En el modo manual el ciclista tiene el control del cambio de marchas. La marcha seleccionada aparece en la esquina inferior derecha de la pantalla de visualización como un número "N/7".

Para cambiar al modo manual, pulsa los botones "+" o "-" de la unidad de control.

"+" para pasar una marcha corta

"-" para pasar una marcha larga

El cambio de marchas debe utilizarse de la misma manera que en una bicicleta normal. Seleccionando la marcha correcta, puedes aumentar tu velocidad y autonomía aplicando la misma cantidad de fuerza sobre los pedales.

Nota: Cuando la marcha seleccionada parpadea en la pantalla, el sistema indica que no es posible cambiar de marcha. Deja de pedalear brevemente para que la marcha se engrane y vuelve a pedalear. Por favor, acude a tu tienda de bicicletas si este error ocurre con frecuencia.

Caja de cambios en modo Automático

En el modo automático, el sistema inteligente de bicicleta eléctrica selecciona la mejor marcha disponible para ti según tu cadencia de pedaleo y el perfil del terreno.

En el modo automático se muestra "A" en la esquina inferior derecha de la pantalla de visualización.

Nota: en el modo de asistencia "Predictivo", el sistema inteligente de bicicleta eléctrica siempre pone la caja de cambios en automático.

Caja de cambios en modo de marcha atrás

El modo de marcha atrás permite al ciclista retroceder y maniobrar la bicicleta con facilidad incluso con una carga pesada. Una vez en modo de marcha atrás, el ciclista puede activarlo pulsando suavemente el acelerador de la unidad de control.

El modo de marcha atrás no está presente en todos los sistemas y suele estar reservado a las bicicletas de carga.

En el modo de marcha atrás se muestra "R" en la esquina inferior derecha de la pantalla de visualización.

ENCENDER/APAGAR LAS LUCES



En las bicicletas equipadas con iluminación alimentada por la batería de la bicicleta eléctrica, las luces delanteras y traseras pueden controlarse desde la unidad de visualización pulsando brevemente el botón "Luces".

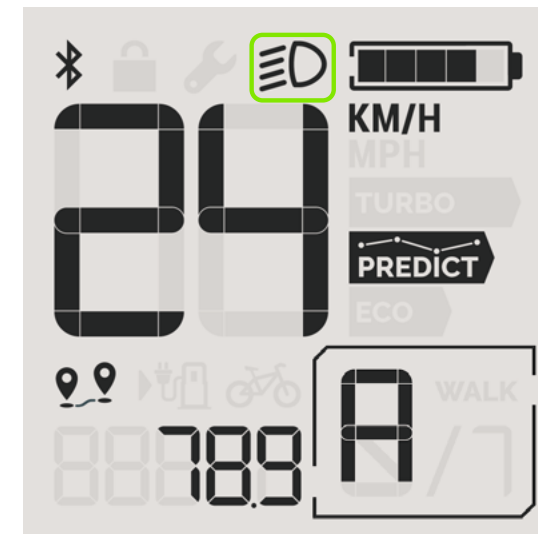

Cuando las luces están encendidas, el icono de la luz aparece en la pantalla.



Si se vuelve a pulsar el botón, las luces se apagarán y el icono desaparecerá de la pantalla de visualización.

VELOCIDAD Y DISTANCIA

La unidad de visualización permite al ciclista ver la información esencial sobre la bicicleta eléctrica y el viaje según la unidad seleccionada (km o millas). Las funciones principales son:

Velocidad	Velocidad actual de la bicicleta eléctrica, medida desde el motor y el sensor de velocidad de la rueda trasera.
Distancia del viaje	Distancia diaria; la distancia del viaje se puede restablecer mediante una presión larga en el botón de la luz  y el botón del nivel de asistencia  , simultáneamente.
Autonomía de la bicicleta eléctrica	Autonomía restante con el estado de carga actual de la batería y en función del modo de asistencia seleccionado
Distancia total / Cuentakilómetros	Distancia total recorrida con la bicicleta eléctrica

La unidad, KM/h o MPH, se puede ajustar cambiando esta configuración en tu aplicación móvil Valeo Cyclee™.

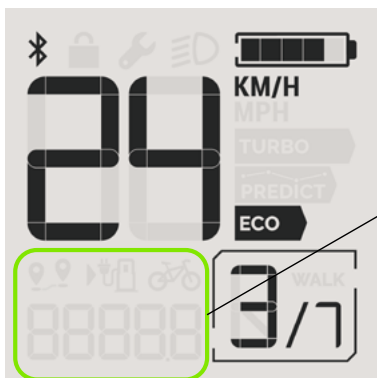

Distancia del viaje
Reposición por acción en los botones (Por confirmar)

Autonomía según el nivel de la batería

Distancia total de la bicicleta a lo largo de su vida útil



ESTADO DE CARGA DE LA BATERÍA Y MODO DE CARGA



Antes de cargar tu bicicleta eléctrica por primera vez, por favor, lee la guía del usuario de la batería y del cargador.

Estado de carga

El estado de carga de la batería es directamente visible en la pantalla de visualización cuando está encendida. El estado de carga se indica mediante el icono de la batería en la esquina superior derecha de la pantalla. El icono de la batería consta de 5 bloques, cada uno de los cuales representa el 20% de la capacidad total de la batería.

	La batería de la bicicleta eléctrica está completamente cargada (entre el 80 y el 100%)
	La batería de la bicicleta eléctrica está cargada entre el 0% y el 20%.
	El estado de carga de la batería de la bicicleta eléctrica está cerca del 0%, por lo cual la asistencia del motor se ha reducido progresivamente para asegurar la capacidad de cambio de marchas y la iluminación.

Modo de carga

Cuando la batería de la bicicleta eléctrica se carga mientras se está en la bicicleta, la pantalla de visualización sólo indica el icono de la batería mostrando un estado de carga aproximado y el valor exacto en la parte inferior de la pantalla.

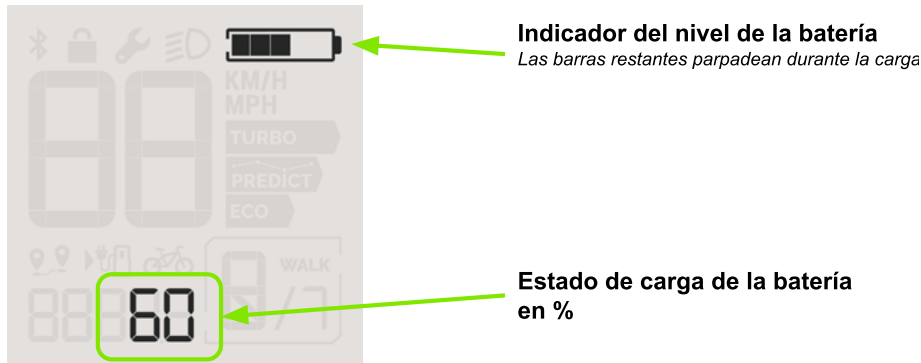

MODOS “WALK ASSIST” (asistencia para caminar) Y “BOOST” (Aumento de potencia)

“Walk assist”

El modo “walk assist” te ayuda a empujar la bicicleta eléctrica cuando caminas a su lado. El modo “walk assist” mueve la bicicleta hacia adelante hasta 6 km/h o 3,7 mph.

Puedes activar el modo “walk assist” manteniendo presionado el acelerador de la unidad de control. Al soltar el acelerador, el “Walk assist” se detiene automáticamente.

Nota: En el modo de marcha atrás, si se presiona el acelerador, la bicicleta se moverá hacia atrás.

En el modo “walk assist” o de marcha atrás, los pedales pueden girar al mismo tiempo. Asegúrate de que haya suficiente espacio entre tú y la bici.

Modo “Boost”

Cuando te desplaces con tu bicicleta, puedes utilizar el modo “boost” para acelerar o subir una pendiente durante un breve periodo de tiempo.

Para activar el modo “boost”, mantén presionado el acelerador mientras vas en la bicicleta. El acelerador actúa como un interruptor de Encender/Apagar y, en cuanto sueltes el acelerador, el modo “boost” se detendrá.

MANTENIMIENTO

Modo de mantenimiento

Cuando es necesario realizar un mantenimiento en tu sistema de bicicleta eléctrica Valeo, la pantalla de visualización muestra el icono de la llave inglesa. El código de mantenimiento asociado es mostrado en la parte inferior de la pantalla.

La llave inglesa puede estar parpadeando en caso de un problema menor o si se requiere mantenimiento.

Cuando ocurra un error crítico, el icono de la llave inglesa estará encendido de forma fija y asociado a un código de error. **Cuando esto ocurra, deja de montar en tu bicicleta eléctrica inmediatamente y acude a tu distribuidor autorizado de Valeo Cyclee™.**

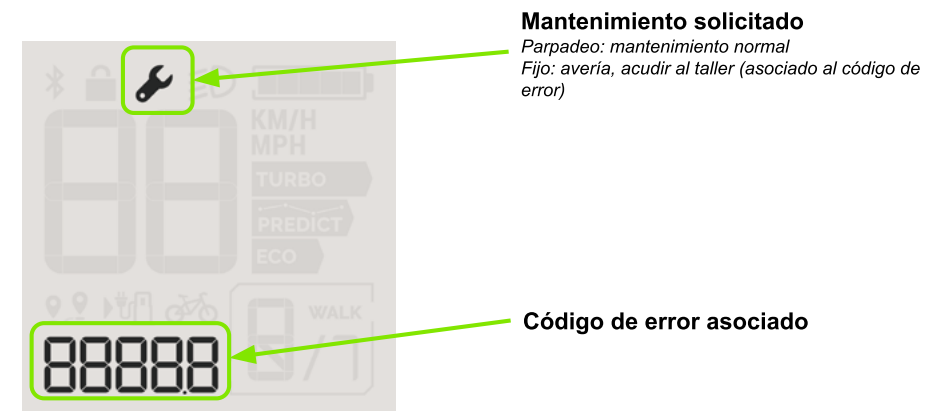

Estos códigos de error también pueden visualizarse en la aplicación

móvil Valeo Cyclee™ cuando tu bicicleta eléctrica está conectada por Bluetooth

Código de error simplificado	Componente	Nombre del error	Descripción Posible causa	Restricción/ limitación de funcionamiento del sistema	Acción/solución para resolver el problema Solución de problemas Acción correctiva
E0500	MOTOR	Error del motor	El motor tiene un problema.	Ya no hay asistencia.	Reiniciar el sistema. Si el problema persiste, acude a tu taller.
E0501		Error de la caja de cambios	El dispositivo de cambio de marchas de la caja de cambios tiene un problema.	El cambio de marchas no está disponible o su funcionalidad es limitada.	Reiniciar el sistema. Si el problema persiste, acude a tu taller.
E0502		Error eléctrico interno	Error de tensión interna o error de sensor interno.	Ya no hay asistencia. La funcionalidad del cambio de marchas de la caja de cambios puede verse afectada.	Reiniciar el sistema. Si el problema persiste, acude a tu taller.
E0503		Error de alimentación eléctrica	Error de tensión de entrada: - subtensión/ sobretensión de la batería - mala conexión del arnés.	Asistencia limitada o ya no hay asistencia.	Apagar el sistema y retirar y volver a instalar el paquete de baterías. Si el problema persiste, acude a tu taller.
E0504		Error eléctrico externo	Problema detectado en el puerto de salida Ejemplo: cortocircuito en las lámparas, sobretensión/ subtensión.	Puerto de salida inhabilitado.	Verificar las conexiones de las lámparas (o dispositivos externos). Desconectar las lámparas para ver si el problema desaparece. Si es así, la lámpara está averiada. Si el problema persiste, acude a tu taller.
E0505		Error del sensor de velocidad	Problema detectado en el sensor de velocidad.	No hay asistencia y el cambio de marchas está inhabilitado.	Verificar la posición del sensor de velocidad y si el cable está deteriorado. Si el problema persiste, acude a tu taller.
E0506		Error de comunicación interna	Error interno del motor.	Ya no hay asistencia.	Reiniciar el sistema. Si el problema persiste, acude a tu taller.

Código de error simplificado	Componente	Nombre del error	Descripción Posible causa	Restricción/ limitación de funcionamiento del sistema	Acción/solución para resolver el problema Solución de problemas Acción correctiva
E0507	MOTOR	Error de comunicación externa	Error de comunicación con la batería o la pantalla.	Error de comunicación con la pantalla: el sistema se apagará. Error de comunicación con la batería: ya no hay asistencia.	Verificar los conectores de la pantalla. Retirar y reinstalar la batería. Si el problema persiste, acude a tu taller.
E0508		Error de sobrecalentamiento	La temperatura del motor es demasiado alta.	Ya no hay asistencia, y el cambio de marchas de la caja de cambios también puede verse afectado.	Apagar el sistema y dejar que el motor se enfríe. Si el problema persiste, acude a tu taller.
E0509		Error de temperatura baja	La temperatura del motor es demasiado baja.	Ya no hay asistencia, y el cambio de marchas de la caja de cambios también puede verse afectado.	Volver a la temperatura nominal (temperatura ambiente). Si el problema persiste, acude a tu taller.
E0510		Error interno del sistema	El sistema tiene un error interno.	Ya no hay asistencia.	Reiniciar el sistema. Si el problema persiste, acude a tu taller.
E0511		Error del sensor de par	Problema detectado en el sensor de par.	Ya no hay asistencia.	Reiniciar el sistema. Si el problema persiste, acude a tu taller.
E0201		BATERÍA	Error de carga	Problemas con el cargador externo de la batería o con las conexiones de los enchufes.	La batería ya no se carga.

Código de error simplificado	Componente	Nombre del error	Descripción Posible causa	Restricción/ limitación de funcionamiento del sistema	Acción/solución para resolver el problema Solución de problemas Acción correctiva
E0202	BATERÍA	Error de comunicación	Error de comunicación con el motor o un dispositivo externo.	El sistema se desconectará (desconexión urgente o nominal).	Retirar y reinstalar la batería, reiniciar el sistema. Si el problema persiste, acude a tu taller.
E0203		Error eléctrico	Error de tensión o corriente de la batería - Subtensión/ sobretensión de las celdas de la batería o están desequilibradas - Sobrecorriente de la batería.	El sistema se desconectará (urgentemente o después de 1,5 s).	Verificar que la batería no tenga daños externos. Reiniciar el sistema. Intentar realizar un ciclo de carga de la batería a temperatura ambiente. Si el problema persiste, acude a tu taller.
E0204		Error interno	Error interno.	El sistema se desconectará.	Reiniciar el sistema. Si el problema persiste, acude a tu taller.
E0205		Error de temperatura	La temperatura de la batería es demasiado alta o demasiado baja.	El sistema se desconectará.	Volver a la temperatura nominal de la batería (la batería debe dejarse reposar a temperatura ambiente). Reiniciar el sistema. Si el problema persiste, acude a tu taller.
E0301		Botón bloqueado	Problema en la pantalla o en los interruptores de botón de la unidad de control.	Solo está habilitado el cambio de marchas automático de la caja de cambios. El acelerador está deshabilitado.	Verificar que los botones no estén deteriorados o bloqueados. Si el problema persiste, acude a tu taller.
E0302	PANTALLA	Error de comunicación	Error de comunicación con el motor.	El sistema se desconectará (desconexión nominal).	Verificar los conectores entre el motor y la pantalla. Reiniciar el sistema. Si el problema persiste, acude a tu taller.
E0303		Error eléctrico remoto	Problemas eléctricos en la unidad de control.	El cambio de marchas manual de la caja de cambios y los modos "Boost" y "Walk Assist" están deshabilitados.	Verificar las conexiones entre la pantalla y la unidad de control. Reiniciar el sistema. Si el problema persiste, acude a tu taller.
E0304		Error interno	Problema eléctrico interno en la pantalla.	La pantalla de visualización no funciona.	Reiniciar el sistema. Si el problema persiste, acude a tu taller.

Código de error simplificado	Componente	Nombre del error	Descripción Posible causa	Restricción/ limitación de funcionamiento del sistema	Acción/solución para resolver el problema Solución de problemas Acción correctiva
E0305	PANTALLA	Error de temperatura	La temperatura de la pantalla es demasiado alta o demasiado baja o hay un problema en la medición de temperatura.	Puerto USB inhabilitado.	Volver hasta que la pantalla indique la temperatura nominal. (temperatura ambiente). Si el problema persiste, acude a tu taller.
E0306		Error de USB	Sobreintensidad de corriente en el puerto USB.	Puerto USB inhabilitado.	Verificar el puerto USB (limpieza...). Verificar que el dispositivo externo USB y el cable no estén deteriorados. Desconectar/reconectar el dispositivo USB externo. Si el problema persiste, acude a tu taller.

Limpieza

Para limpiar la pantalla y la unidad de control de tu bicicleta eléctrica Valeo, utiliza un paño suave humedecido con agua. No sumerjas ningún componente en agua ni lo limpies con agua a presión.

Revisión

Haz que tu bicicleta eléctrica equipada con Valeo sea revisada por un distribuidor autorizado de Valeo al menos una vez al año. Tu distribuidor Valeo inspeccionará las partes mecánicas pero también verificará que el software del sistema esté actualizado.

Encarga todas las reparaciones y el mantenimiento específico a un distribuidor autorizado de bicicletas eléctricas Valeo.

Servicio posventa

Si tienes alguna pregunta sobre el sistema de bicicleta eléctrica Valeo, ponte en contacto con tu distribuidor autorizado de sistemas de bicicleta eléctrica Valeo o visita nuestro sitio web en: valeocyclee.com

Eliminación de tu pantalla y tu unidad de control



De acuerdo con la Directiva 2012/19/UE, los dispositivos electrónicos que ya no sean utilizables y las baterías defectuosas/agotadas deben recogerse por separado y eliminarse de forma respetuosa con el medio ambiente.

Por favor, devuelve las piezas que ya no sean utilizables a un distribuidor autorizado de bicicletas.

DECLARACIÓN DE CONFORMIDAD DE LA UE

Por la presente, nosotros, VALEO Service, declaramos bajo nuestra exclusiva responsabilidad que los productos indicados cumplen con los requisitos esenciales y otras disposiciones pertinentes de las directivas 2014/53/UE y 2011/65/UE.

El texto completo de la declaración de conformidad de la UE está disponible en la siguiente dirección de Internet: valeocyclee.com

DECLARACIÓN DE CONFORMIDAD UKCA

Por la presente, nosotros, VALEO Service, declaramos bajo nuestra exclusiva responsabilidad que los productos indicados cumplen con los requisitos esenciales y otras disposiciones pertinentes de los Instrumentos Estatutarios (S.I) del Reino Unido, incluidas sus últimas modificaciones: S.I. 2017 N° 1206 y S.I. 2012 N° 3032.

El texto completo de la declaración de conformidad UKCA está disponible en la siguiente dirección de Internet: valeocyclee.com (enlace directo)

Grazie per aver scelto una e-bike equipaggiata con il sistema Valeo Cyclee™.

Questo rivoluzionario sistema permetterà di affrontare qualsiasi tipo di viaggio con la e-bike: spostamenti in città, escursioni in montagna o pedalate nei week-end.

È responsabilità dell'utente leggere e capire con cura il contenuto del presente manuale per garantire che il sistema Valeo Cyclee™ venga utilizzato e fatto funzionare correttamente.

Nota: il contenuto di questo manuale d'uso è soggetto a modifiche senza preavviso. Per assicurarsi di disporre della versione finale, si consiglia di visitare a intervalli regolari il nostro sito web all'indirizzo www.valeocyclee.com

A causa della personalizzazione adottata dal produttore della e-bike, le specifiche presenti in questo manuale potrebbero non rispecchiare appieno tutte quelle della e-bike interessata. Di conseguenza, si consiglia di consultare il materiale di riferimento del produttore, se necessario.

Valeo non potrà, in alcuna circostanza, essere considerata responsabile per qualsiasi danno - diretto o indiretto, di qualsivoglia natura - né per perdite o costi risultanti da un uso inappropriato.



ISTRUZIONI PER LA SICUREZZA



Leggere tutte le istruzioni generali e quelle riguardanti la sicurezza.



Il mancato rispetto delle istruzioni per la sicurezza potrebbe provocare lesioni gravi e/o incendi e/o scosse elettriche.

Per evitare incidenti, evitare di farsi distrarre dal display mentre si pedala. Se si desidera manipolare il display per operazioni diverse dalla selezione del livello di assistenza, **smettere di pedalare prima di agire.**

Salvare tutte le avvertenze e le istruzioni per la sicurezza in modo da poterle consultare in futuro.

Nelle presenti istruzioni, il termine "display" viene utilizzato per descrivere il computer di bordo del sistema Valeo Cyclee™.

Non utilizzare il computer di bordo come un appiglio: sollevare la e-bike afferrando il display può provocare danni irreparabili al computer di bordo.

SPECIFICHE DEL PRODOTTO

Uso previsto

Il display View Plus è progettato per controllare il sistema Valeo Cyclee™ e fornire informazioni su di esso. Durante il ciclo di vita del prodotto, potrebbero essere introdotte nuove funzionalità e apportate modifiche al software.

Per alcune e-bike, le specifiche del software potrebbero essere diverse da quelle indicate nel presente manuale (che sono le specifiche predefinite): consultare il produttore della e-bike, se necessario.

CARATTERISTICHE DEL PRODOTTO

La numerazione dei componenti mostrati fa riferimento alle immagini associate.

Display:

1. ON/OFF (pressione prolungata: funzione antifurto)
2. Fanali (pressione prolungata: alternanza di opzioni per la distanza percorsa)
3. Selezione del livello di assistenza
4. Portadisplay
5. Porta USB-C (per ricarica telefono 5 V & 2 A max e connessione dello strumento diagnostico)



Nota: il display è equipaggiato con un sensore della luminosità. Quando la luce circostante si attenua, la retroilluminazione dello schermo viene attivata automaticamente.

Telecomando:

1. Passaggio al rapporto superiore
2. Passaggio al rapporto inferiore
3. Selezione della modalità del cambio (Automatico - Manuale)
Pressione prolungata: retromarcia (optional su determinati modelli)
4. Acceleratore (funzioni Boost Assist & Walk Assist)

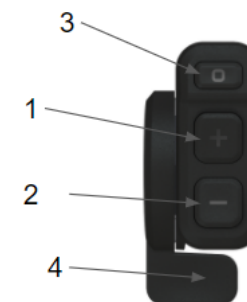

Elementi principali dello schermo:

1. Velocità attuale
2. Distanza
3. Rapporto ingranato
4. Walk Assist
5. Modalità di assistenza
6. Unità selezionata (km o miglia all'ora)
7. Stato della batteria con indicazione di carica
8. Stato dei fanali
9. Modalità di manutenzione
10. Modalità di blocco
11. Stato del Bluetooth

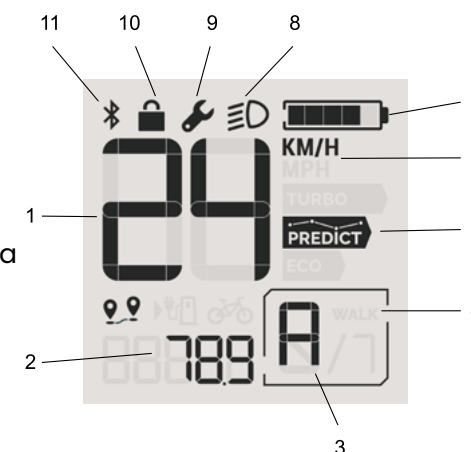

DATI TECNICI

Modello	View Plus
Codice SKU del display	654200
Codice SKU del portadisplay	654201
Grado di protezione	IP65
Dimensioni dello schermo	40 x 40 mm

ISTRUZIONI OPERATIVE

Il display View Plus viene alimentato dalla batteria del sistema e-bike Valeo.



Prima di utilizzare il display View Plus, leggere con cura i manuali d'uso della batteria, del caricabatterie e della app mobile Valeo Cyclee™.

Accensione del sistema

Per accendere il sistema e-bike, è possibile premere brevemente il pulsante On/Off sul display. Se il sistema Valeo Cyclee™ è in modalità di blocco, potrebbe essere necessario immettere un codice PIN oppure sbloccare la e-bike tramite la app mobile Valeo Cyclee™. Consultare la sezione dedicata alla modalità di blocco nel prosieguo del documento.

È inoltre possibile accendere il sistema e-bike premendo il pulsante On/Off sulla batteria.

Spegnimento del sistema

Per spegnere il sistema e-bike, premere il pulsante On/Off: il display e l'intero sistema si spegneranno.

Con una **breve pressione** sul pulsante On/Off, il sistema verrà semplicemente spento, mentre una **pressione prolungata** spegnerà il sistema e ne attiverà la modalità di blocco.

Qualora il sistema e-bike non venisse utilizzato per un certo periodo e la e-bike restasse ferma, il sistema si spegnerà automaticamente.

Spegnere sempre il sistema / la batteria durante la rimozione o l'installazione della batteria sulla e-bike.

Modalità di blocco

La modalità di blocco costituisce la funzione antifurto del sistema Valeo Cyclee™.

Prima di utilizzare la modalità di blocco per la prima volta, è necessario abilitare tale funzionalità nella app mobile Valeo Cyclee™.

Nella modalità di blocco, l'assistenza elettrica viene disattivata automaticamente e il cambio integrato passa in folle, senza alcuna possibilità di ruotare le pedivelle.

Quando la modalità di blocco è attivata, lo schermo del display mostra soltanto l'icona del lucchetto. Per attivare la e-bike, è necessario immettere il codice PIN selezionato in precedenza nella app mobile Valeo Cyclee™ oppure sbloccarla direttamente tramite la app.

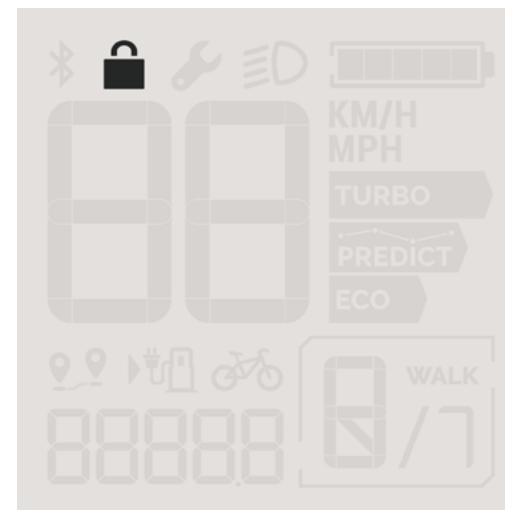

Per ulteriori informazioni sulla modalità di blocco, consultare il manuale d'uso della app mobile Valeo Cyclee™.

LIVELLO DI ASSISTENZA

La propulsione si attiva appena viene data la prima pedalata (eccetto il caso in cui il livello di assistenza sia disattivato - "Off"). La potenza erogata dal motore dipende dal livello di assistenza selezionato.

Non appena la pedalata viene interrotta (nella modalità di funzionamento normale), oppure non appena viene raggiunto il limite di velocità della e-bike, l'assistenza fornita dal motore della e-bike viene disattivata.

Il motore viene riattivato automaticamente non appena si riprende a pedalare e la velocità è inferiore al limite stabilito per la e-bike.

Modalità di assistenza

È possibile scegliere il livello di assistenza richiesto al motore della e-bike selezionando la modalità di assistenza corretta sul display. Il livello di assistenza può essere modificato in qualsiasi momento, anche mentre si sta pedalando.

Sul sistema e-bike Valeo sono disponibili i seguenti livelli di assistenza:

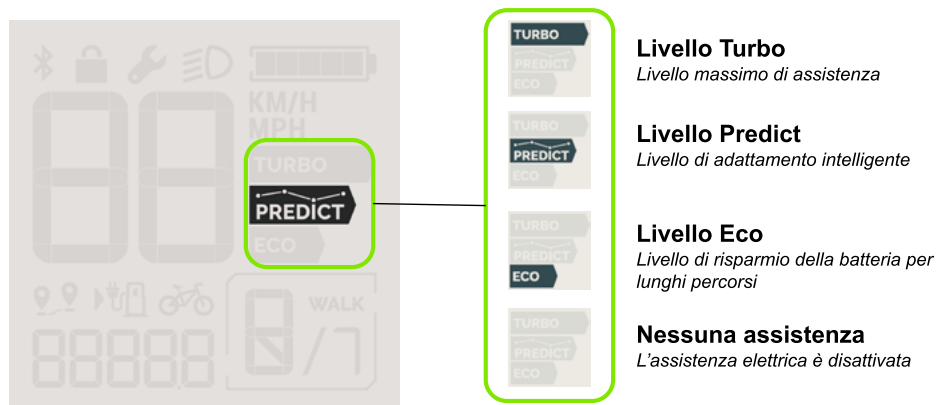

Per selezionare il livello di assistenza desiderato, premere l'apposito pulsante sul display.



Pulsante del livello di assistenza

Le modalità di assistenza scorrono con questa sequenza:

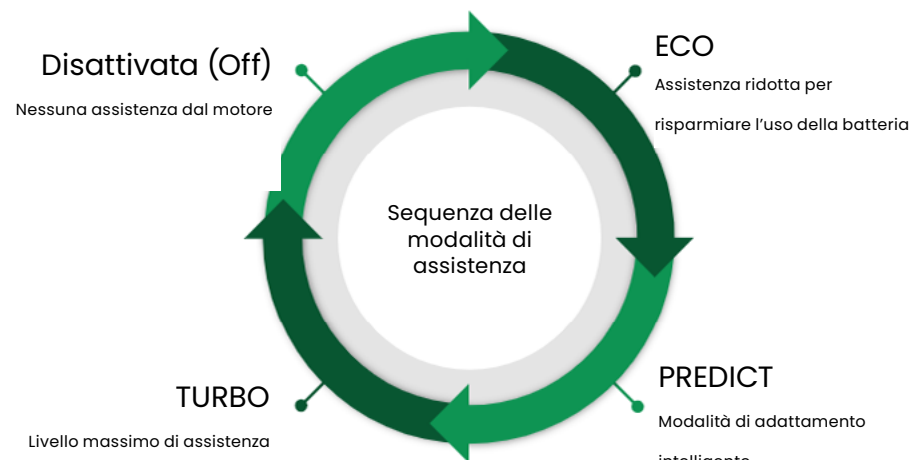

Nota: nella modalità di assistenza Predict, l'assistenza viene impostata dal sistema in base alla cadenza del ciclista e alla potenza erogata. In questa modalità, il cambio è sempre impostato sulla modalità automatica dal sistema intelligente della e-bike. Nella modalità Predict non è possibile cambiare i rapporti manualmente.

Livello di assistenza	Descrizione
Disattivata (Off)	Assistenza disattivata
Eco	Modalità di risparmio energetico della batteria
Predict	Modalità di adattamento intelligente
Turbo	Modalità di assistenza massima

La potenza erogata dal motore dipende dalla forza applicata sui pedali dal ciclista e dalla modalità di assistenza selezionata, fino a 130 Nm nelle modalità Turbo o Predict.

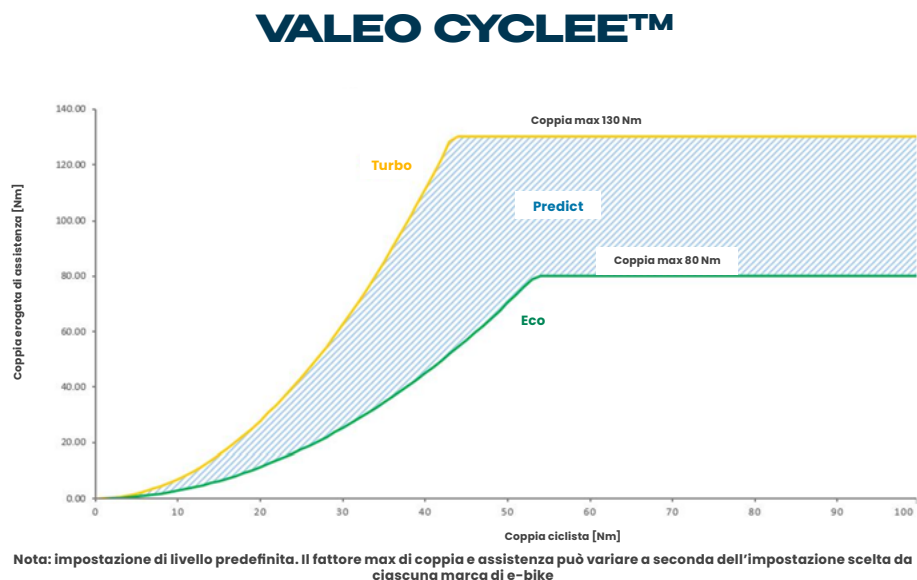

SELEZIONE DEI RAPPORTI

Modalità del cambio

Il sistema e-bike Valeo Cyclee™ è equipaggiato con un cambio integrato nel motore. Il cambio può essere azionato manualmente dal ciclista oppure automaticamente dal sistema e-bike Valeo Cyclee™.

Nota: alcune e-bike possono essere equipaggiate con una modalità retromarcia. In genere sulle e-bike da carico questa modalità sarà d'aiuto per spostarla all'indietro e manovrarla con carichi pesanti. La modalità retromarcia non è presente sulle altre e-bike.

La modalità selezionata è visibile nell'angolo inferiore destro dello schermo del display.

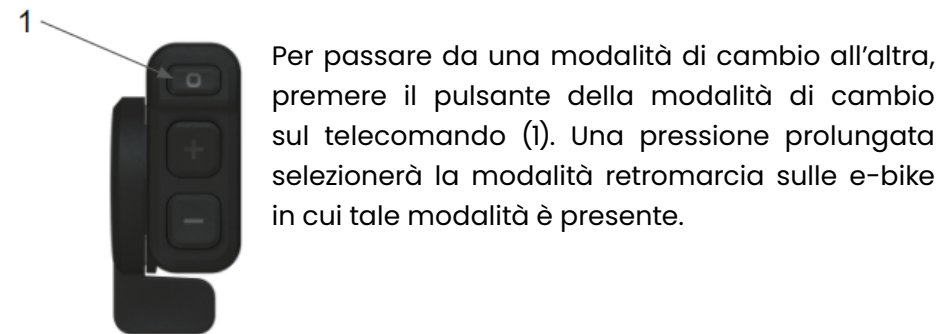
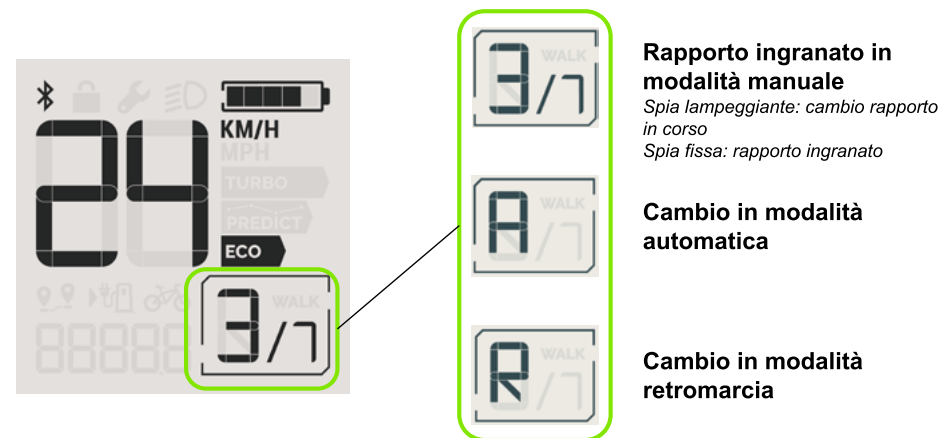

Per passare da una modalità di cambio all'altra, premere il pulsante della modalità di cambio sul telecomando (1). Una pressione prolungata selezionerà la modalità retromarcia sulle e-bike in cui tale modalità è presente.

Cambio in modalità manuale

In modalità manuale, il ciclista controlla la leva del cambio. Il rapporto selezionato è visibile nell'angolo inferiore destro dello schermo del display sotto forma di numero, "N/7".

Per cambiare rapporto in modalità manuale, è necessario premere i pulsanti "+" o "-" sul telecomando.

"+" per passare al rapporto superiore

"-" per passare al rapporto inferiore

La leva deve essere utilizzata nello stesso modo in cui viene utilizzata su una normale bicicletta. Selezionando il rapporto corretto, è possibile aumentare la velocità e l'ampiezza della pedalata applicando la stessa forza sui pedali.

Nota: quando il rapporto selezionato lampeggia sul display, il sistema indica che non è possibile cambiare rapporto. Interrompere brevemente la pedalata in modo da permettere il cambio del rapporto, quindi riprendere a pedalare. Qualora tale errore si verificasse di frequente, consultare il proprio fornitore di e-bike.

Cambio in modalità automatica

In modalità automatica, il sistema intelligente della e-bike seleziona il rapporto migliore disponibile per il ciclista in base alla cadenza della pedalata e al profilo del terreno.

In modalità automatica, appare una "A" nell'angolo inferiore destro dello schermo del display.

Nota: nella modalità di assistenza "Predict", il cambio è sempre impostato sulla modalità automatica dal sistema intelligente della e-bike.

Cambio in modalità retromarcia

La modalità retromarcia permette al ciclista di spostare la e-bike all'indietro e di manovrarla con facilità, anche con carichi pesanti. Una volta selezionata la modalità retromarcia, il ciclista può attivarla premendo delicatamente l'acceleratore sul telecomando.

La modalità retromarcia non è presente su tutti i sistemi ed è in genere riservata alle e-bike da carico.

In modalità retromarcia, appare una "R" nell'angolo inferiore destro dello schermo del display.

ACCENSIONE / SPEGNIMENTO DEI FANALI



Sulle e-bike equipaggiate con fanali alimentati dalla batteria della e-bike, è possibile controllare il fanale anteriore e quello posteriore dal display, premendo brevemente l'apposito pulsante.

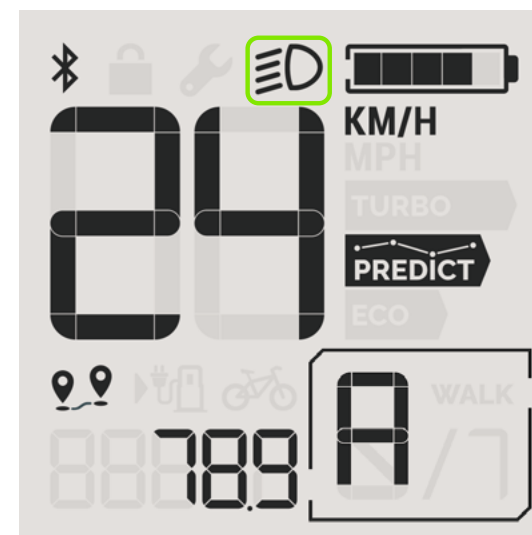

Quando i fanali sono accesi, l'icona corrispondente viene mostrata nello schermo del display.



Premendo nuovamente il pulsante, i fanali si spegneranno e l'icona sparirà dallo schermo.

VELOCITÀ E DISTANZA

Il display permette al ciclista di vedere alcune informazioni essenziali riguardanti la e-bike e il viaggio in corso in base all'unità selezionata (km o miglia). Le funzioni principali sono le seguenti:

Velocità	Velocità attuale della e-bike, misurata dal motore e dal sensore di velocità sulla ruota posteriore
Distanza del viaggio in corso	Distanza giornaliera; è possibile azzerare la distanza del viaggio in corso premendo a lungo e contemporaneamente il pulsante dei fanali  e quello del livello di assistenza 
Autonomia della e-bike	Autonomy left with the current state of charge of the battery and depending on the selected assistance mode
Distanza totale / ODO	Total distance covered with the e-bike

L'unità desiderata (km/h oppure Mph) può essere selezionata modificando questa impostazione nella app mobile Valeo Cyclee™.

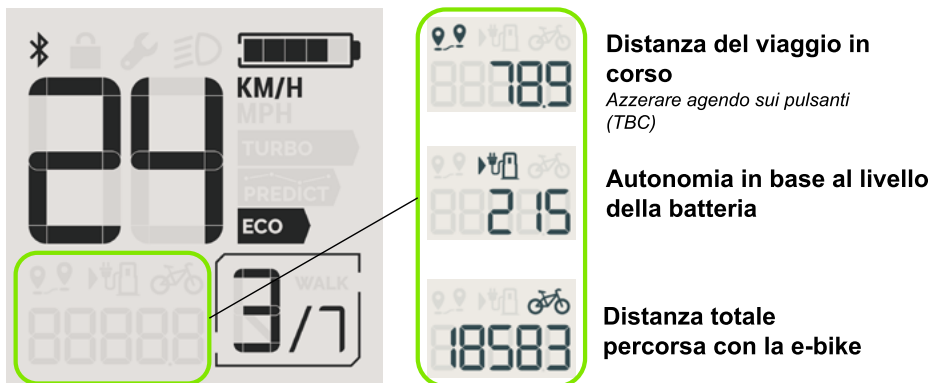



STATO DI CARICA E MODALITÀ DI RICARICA DELLA BATTERIA



Prima di ricaricare la e-bike per la prima volta, è necessario leggere con cura il manuale d'uso della batteria e del caricabatterie.

Stato di carica

Lo stato di carica della batteria è direttamente visibile sullo schermo del display, quando questo è acceso. Lo stato di carica viene indicato dall'icona della batteria nell'angolo superiore destro dello schermo. L'icona della batteria è composta da 5 barrette, ciascuna delle quali rappresenta il 20% della capacità totale della batteria.

	La batteria della e-bike è completamente carica (tra l'80 e il 100%)
	La batteria della e-bike è parzialmente carica (tra lo 0 e il 20%)
	Lo stato di carica della batteria della e-bike è vicino allo 0%: l'assistenza fornita dal motore è stata progressivamente ridotta in modo da garantire la possibilità di cambiare rapporto e di accendere i fanali.

Modalità di ricarica

Quando la batteria viene ricaricata mentre è installata sulla e-bike, lo schermo del display indica soltanto l'icona della batteria che mostra uno stato di carica approssimativo, mentre il valore esatto appare nella parte bassa dello schermo.

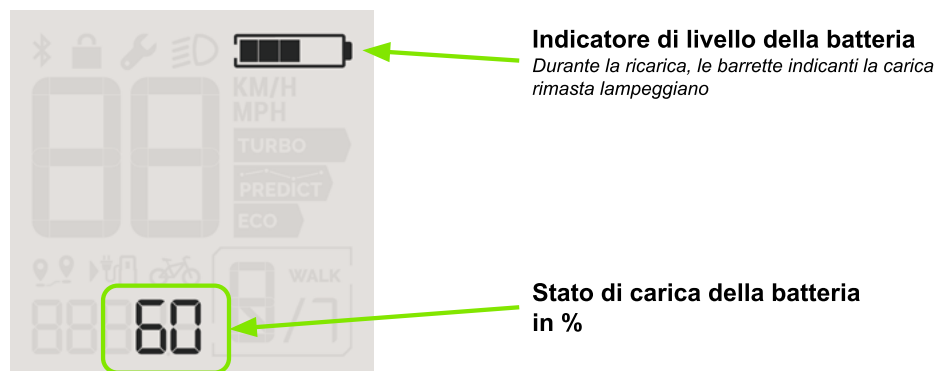

FUNZIONI WALK ASSIST E BOOST ASSIST

Walk Assist

La funzione Walk Assist aiuta a spingere la e-bike mentre si cammina, standone al fianco. La funzione Walk Assist permette di muovere la e-bike fino ad una velocità di 6 km/h (3,7 Mph).

È possibile attivare la funzione Walk Assist tenendo premuto l'acceleratore sul telecomando. Una volta rilasciato l'acceleratore, la funzione viene disattivata automaticamente.

Nota: in modalità retromarcia, premendo l'acceleratore la e-bike verrà spostata all'indietro.

Con la funzione Walk Assist attivata oppure nella modalità di retromarcia, i pedali possono ruotare. Sarà quindi necessario assicurarsi di lasciare spazio a sufficienza tra il proprio corpo e la e-bike.

Boost Assist

Mentre si pedala, è possibile utilizzare la funzione Boost Assist per un breve periodo di tempo per accelerare oppure superare una pendenza.

Per attivare la funzione Boost Assist, tenere premuto l'acceleratore mentre si pedala. L'acceleratore funge da interruttore On/Off: non appena viene rilasciato, la funzione Boost Assist viene disattivata.

MANUTENZIONE

Modalità di manutenzione

Quando è necessario un intervento di manutenzione nel sistema e-bike Valeo, sullo schermo del display appare l'icona con la chiave inglese. Il codice di manutenzione associato viene visualizzato nella parte bassa dello schermo.

L'icona con la chiave inglese potrebbe lampeggiare in caso di problema poco grave, oppure se è richiesta la manutenzione.

Quando invece si verifica un errore critico, tale icona resta accesa con luce fissa e viene associata al codice di errore corrispondente.

Qualora ciò si verifichi, è necessario smettere immediatamente di pedalare e rivolgersi al rivenditore Valeo Cyclee™ autorizzato.

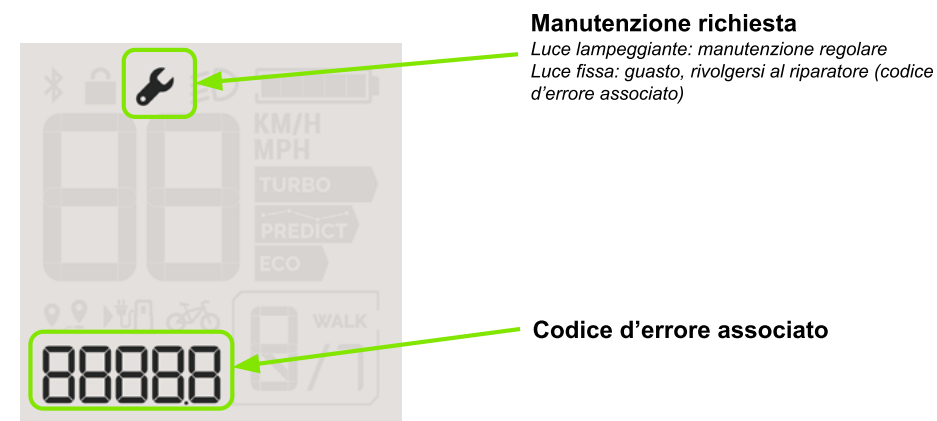

I presenti codici d'errore possono essere visualizzati anche sulla app mobile Valeo Cyclee™ quando la e-bike è connessa tramite Bluetooth.

Codice d'errore semplificato	Componente	Indicazione dell'errore	Descrizione Causa potenziale alla radice	Restrizione / limitazione del sistema operativo	Azione / Soluzione da attuare Risoluzione del problema Azione correttiva
E0500	MOTORE	Errore del motore	Il motore sta avendo un problema	Interruzione dell'assistenza	Riavviare il sistema. Se il problema persiste, rivolgersi al riparatore
E0501		Errore del cambio	La leva del cambio sta avendo un problema	La leva del cambio non può essere azionata o ha una funzionalità limitata	Riavviare il sistema. Se il problema persiste, rivolgersi al riparatore
E0502		Errore elettrico interno	Errore interno riguardante la tensione o il sensore	Interruzione dell'assistenza Possibile impatto sulla funzionalità della leva del cambio	Riavviare il sistema. Se il problema persiste, rivolgersi al riparatore
E0503		Errore di consumo elettrico	Errore della tensione in ingresso: - sovratensione / sottotensione della batteria - problema legato al cablaggio	Assistenza limitata o interruzione dell'assistenza	Disattivare il sistema, rimuovere e reinstallare la batteria. Se il problema persiste, rivolgersi al riparatore
E0504		Errore elettrico esterno	Problema rilevato sulla porta in uscita Esempio: cortocircuito sui fanali, sovratensione / sottotensione	Porta in uscita disabilitata	Verificare i collegamenti dei fanali (o dei dispositivi esterni). Scollegare i fanali per controllare se il problema viene risolto. Se viene risolto, il fanale è guasto. Se il problema persiste, rivolgersi al riparatore
E0505		Errore del sensore di velocità	Problema rilevato sul sensore di velocità	Interruzione dell'assistenza e cambio automatico disabilitato	Controllare la posizione del sensore di velocità e verificare la presenza di eventuali danni sul cavo. Se il problema persiste, rivolgersi al riparatore
E0506		Errore di comunicazione interno	Errore interno del motore	Interruzione dell'assistenza	Riavviare il sistema. Se il problema persiste, rivolgersi al riparatore
E0507		Errore di comunicazione esterno	Errore di comunicazione con la batteria o il display	Errore di comunicazione del display: il sistema si spegnerà Errore di comunicazione della batteria: interruzione dell'assistenza	Verificare i connettori del display. Rimuovere e reinstallare la batteria. Se il problema persiste, rivolgersi al riparatore
E0508		Errore di temperatura troppo alta	La temperatura del motore è troppo bassa	Interruzione dell'assistenza; inoltre, possibile impatto sulla leva del cambio	Disattivare il sistema e lasciar raffreddare il motore. Se il problema persiste, rivolgersi al riparatore

Codice d'errore semplificato	Componente	Indicazione dell'errore	Descrizione Causa potenziale alla radice	Restrizione / limitazione del sistema operativo	Azione / Soluzione da attuare Risoluzione del problema Azione correttiva
E0509	MOTORE	Errore di temperatura troppo bassa	La temperatura del motore è troppo bassa	Interruzione dell'assistenza; inoltre, possibile impatto sulla leva del cambio	Riportare alla temperatura nominale (temperatura ambiente). Se il problema persiste, rivolgersi al riparatore
E0510		Errore di sistema interno	Il sistema sta avendo un problema interno	Interruzione dell'assistenza	Riavviare il sistema. Se il problema persiste, rivolgersi al riparatore
E0511		Errore del sensore di coppia	Problema rilevato sul sensore di coppia	Interruzione dell'assistenza	Riavviare il sistema. Se il problema persiste, rivolgersi al riparatore
E0201	BATTERIA	Errore di caricamento	Problemi con il caricabatterie della batteria esterna o con i collegamenti tra spine e prese	La batteria smetterà di ricaricarsi	Controllare i collegamenti tra la batteria della e-bike e il caricabatterie, scollegare il caricabatterie dalla batteria e poi ricollegarlo. Verificare l'alimentazione sulla presa a muro. Controllare i collegamenti tra il caricabatterie e la presa a muro, scollegare il caricabatterie dalla presa e poi ricollegarlo. Verificare il caricabatterie della batteria esterna. Se il problema persiste, rivolgersi al riparatore
E0202		Errore di comunicazione	Errore di comunicazione con il motore o il dispositivo esterno	Il sistema si disattiverà (disattivazione urgente o nominale)	Rimuovere e reinstallare la batteria, riavviare il sistema. Se il problema persiste, rivolgersi al riparatore
E0203		Errore elettrico	Errore di tensione o corrente della batteria: - sottotensione / sovratensione o sbilanciamento delle celle della batteria - sovracorrente della batteria	Il sistema si disattiverà (disattivazione urgente o dopo 1,5 s)	Verificare la presenza di eventuali danni esterni sulla batteria. Riavviare il sistema. Provare un ciclo di caricamento della batteria a temperatura ambiente. Se il problema persiste, rivolgersi al riparatore
E0204		Errore interno	Errore interno	Il sistema si disattiverà	Riavviare il sistema. Se il problema persiste, rivolgersi al riparatore

Codice d'errore semplificato	Componente	Indicazione dell'errore	Descrizione Causa potenziale alla radice	Restrizione / limitazione del sistema operativo	Azione / Soluzione da attuare Risoluzione del problema Azione correttiva
E0205	BATTERIA	Errore di temperatura	La temperatura della batteria è troppo alta o troppo bassa	Il sistema si disattiverà	Riportare la batteria alla temperatura nominale (la batteria deve riposare a temperatura ambiente). Riavviare il sistema. Se il problema persiste, rivolgersi al riparatore
E0301	DISPLAY	Pulsante bloccato	Problema sul display o sui pulsanti del telecomando	È abilitato soltanto il cambio automatico. L'acceleratore è disabilitato.	Verificare che i pulsanti non siano danneggiati o bloccati. Se il problema persiste, rivolgersi al riparatore
E0302		Errore di comunicazione	Errore di comunicazione con il motore	Il sistema si disattiverà (disattivazione nominale)	Verificare i connettori tra il motore e il display. Riavviare il sistema. Se il problema persiste, rivolgersi al riparatore
E0303		Errore elettrico del telecomando	Problemi elettrici sul telecomando	Disabilitazione del cambio manuale e delle funzioni Boost Assist e Walk Assist	Verificare i collegamenti tra il display e il telecomando. Riavviare il sistema. Se il problema persiste, rivolgersi al riparatore
E0304		Errore interno	Problema elettrico interno sul display	Lo schermo del display non funziona	Riavviare il sistema. Se il problema persiste, rivolgersi al riparatore
E0305		Errore di temperatura	La temperatura del display è troppo alta o troppo bassa, oppure c'è un problema con la misurazione della temperatura	Porta USB disabilitata	Riportare il display alla temperatura nominale (temperatura ambiente). Se il problema persiste, rivolgersi al riparatore
E0306		Errore USB	Intensità di sovracorrente sulla porta USB	Porta USB disabilitata	Verificare la porta USB (pulizia ecc.). Verificare che il dispositivo esterno USB e il cavo non siano danneggiati. Provare a scollegare e poi ricollegare il dispositivo esterno USB. Se il problema persiste, rivolgersi al riparatore

Pulizia

Per pulire il display e il telecomando Valeo della e-bike è necessario utilizzare un panno morbido, inumidito con acqua. Evitare di immergere qualsiasi componente nell'acqua; evitare inoltre la pulizia con acqua pressurizzata.

Revisione

Almeno una volta all'anno, far revisionare la e-bike equipaggiata con prodotti Valeo presso un rivenditore Valeo autorizzato. Il rivenditore Valeo non solo ispezionerà i pezzi meccanici, ma verificherà inoltre che il software del sistema sia correttamente aggiornato.

Far eseguire tutti gli interventi di riparazione e di manutenzione specifica presso un rivenditore di e-bike Valeo autorizzato.

Servizio post-vendita

In caso di dubbi o domande sul sistema e-bike Valeo, contattare il rivenditore autorizzato del sistema e-bike Valeo oppure visitare il nostro sito web all'indirizzo valeocyclee.com

Smaltimento del display e del telecomando



Ai sensi della direttiva 2012/19/UE, i dispositivi elettronici non più utilizzabili e le batterie difettose o esaurite devono essere raccolti a parte e smaltiti in modo ecosostenibile dal punto di vista ambientale.

Consegnare i pezzi non più utilizzabili ad un rivenditore di e-bike autorizzato.

DICHIARAZIONE DI CONFORMITÀ UE

Con il presente documento, noi di VALEO Service dichiariamo, sotto la nostra esclusiva responsabilità, che i prodotti indicati sono conformi ai requisiti essenziali e ad altre disposizioni pertinenti delle seguenti direttive: 2014/53/UE e 2011/65/UE.

Il testo completo della dichiarazione di conformità UE è disponibile al seguente indirizzo Internet: valeocyclee.com

DICHIARAZIONE DI CONFORMITÀ UKCA

Con il presente documento, noi di VALEO Service dichiariamo, sotto la nostra esclusiva responsabilità, che i prodotti indicati sono conformi ai requisiti essenziali e ad altre disposizioni pertinenti delle seguenti normative vigenti nel Regno Unito e denominate UK Statutory Instruments (S.I.), incluse le modifiche più recenti: S.I. 2017 No 1206, S.I. 2012 No 3032.

Il testo completo della dichiarazione di conformità UKCA è disponibile al seguente indirizzo Internet: valeocyclee.com (link diretto)

Valeo Service SAS

valeoservice.com

Division Smart Mobility

70, rue Pleyel

93200 Saint-Denis

France

P/N: 969433

VALEOCYCLEE.COM

